

BRUKSANVISNING

C7200 / C7205 / C7220 / C7225
C7250 / C7255



SINGER®

Denne husholdningssymaskinen er utformet i henhold til IEC/EN 60335-2-28 og UL1594.

VIKTIGE SIKKERHETSINSTRUKSJONER

Man må alltid følge grunnleggende forholdsregler når man bruker elektriske apparater, inkludert følgende: Les alle instruksjonene før denne husholdningssymaskinen tas i bruk. Oppbevar instruksjonene på et egnet sted i nærheten av maskinen. Pass på at du leverer dem videre dersom maskinen blir gitt til en tredjepart.

FARE – FOR Å REDUSERE RISIKOEN FOR ELEKTRISK STØT:

- En symaskin bør aldri være uten tilsyn når støpselet er satt i. Ta alltid støpselet på symaskinen ut av den elektriske kontakten umiddelbart etter bruk og før du rengjør den, tar av deksler, smører eller ved enhver annen vedlikeholdsjustering som nevnt i bruksanvisningen.

ADVARSEL – SLIK REDUSERER DU FAREN FOR BRANNSKADE, BRANN, ELEKTRISK STØT OG PERSONSKADE:

- Ikke tillat at maskinen brukes som en leke. Vær spesielt påpasselig når symaskinen brukes av barn eller i nærheten av barn.
- Maskinen må kun brukes til det den er ment til og som beskrevet i denne bruksanvisningen. Bruk kun tilbehør som er anbefalt av produsenten.
- Bruk aldri symaskinen hvis strømledning eller støpsel er skadet, hvis den ikke virker skikkelig, hvis den har vært mistet, eller er skadet, eller har falt ned i vann. Ta symaskinen til nærmeste autoriserte servicesenter for sjekk, reparasjon samt elektrisk eller mekanisk justering.
- Bruk aldri symaskinen hvis noen av luftinntakene er tilstoppet. Hold maskinens og fotpedalens ventilasjonsåpninger fri for oppsamling av lo og støv.
- Hold fingrene borte fra alle bevegelige deler. Vær spesielt varsom i nærheten av nålen.
- Bruk alltid riktig stingplate. Bruk av feil plate kan få nålen til å brette.
- Ikke bruk bøyde nåler.
- Ikke dra eller skyv stoffet mens du syr. Det kan bøye nålen og få den til å brette.
- Bruk vernebriller.
- Slå av symaskinen ("O") mens du foretar justeringer i nærheten av nålen, for eksempel når du trær nålen, bytter nål, tar opp undertråden eller bytter trykkfot osv.
- Du må aldri slippe eller stikke ting inn i noen åpning.
- Må ikke brukes utendørs.
- Må ikke brukes i nærheten av aerosol-produkter (spray) eller der hvor oksygen administreres.
- For å koble fra maskinen vrir du alle brytere til av-posisjon ("O") og drar deretter støpselet ut av stikkkontakten.
- Ikke koble fra ved å dra i ledningen. For å koble fra, dra i støpselet, ikke i ledningen.
- Fotpedalen brukes til å betjene maskinen. Unngå å plassere andre gjenstander oppå fotpedalen.
- Ikke bruk maskinen hvis den er våt.
- Hvis LED-lampen er skadet eller ødelagt, må den skiftes ut av produsenten eller et tilknyttet serviceverksted, eller en tilsvarende kvalifisert person, for å unngå at det oppstår farlige situasjoner.
- Strømledningen til fotpedalen kan ikke skiftes ut. Hvis strømledningen blir skadet, må fotpedalen kastes.
- Symaskinen er dobbeltisolert. Bruk kun identiske deler til erstatning. Se instruksjonene for vedlikehold av dobbeltisolerte apparater.

TA VARE PÅ DENNE BRUKSANVISNINGEN

BARE I EUROPA:

Dette apparatet kan brukes av barn fra 13 år og oppover og av personer som har nedsatt fysisk, sensorisk eller mental kapasitet samt av personer som mangler erfaring og kunnskaper hvis noen fører tilsyn med dem eller gir dem veiledning i hvordan de bruker apparatet på en sikker måte og de forstår farene. Barn skal ikke leke med apparatet. Rengjøring og vedlikehold skal ikke utføres av barn uten tilsyn.

Maskinen kan bare brukes med en fotpedal av typen C-8000.

UTENFOR EUROPA:

Denne symaskinen skal ikke brukes av personer (inkludert barn) som har nedsatt fysisk, sensorisk eller mental kapasitet, eller som mangler erfaring og kunnskaper, med mindre en person som har ansvar for deres sikkerhet, fører tilsyn med dem eller gir dem veiledning i bruk av symaskinen. Barn skal overvåkes for å sikre at de ikke leker med symaskinen.

Maskinen kan bare brukes med en fotpedal av typen C-8000.

VEDLIKEHOLD AV DOBBELTISOLERTE PRODUKTER

I dobbeltisolerte produkter er det to isoleringssystemer istedenfor jording. Det er ikke noe jordingssystem på dobbeltisolerte produkter, og du bør heller ikke legge til noe jordingssystem. Vedlikehold av et dobbeltisolert produkt krever at du er svært forsiktig og at du har god kunnskap om systemet. Vedlikehold bør kun utføres av kvalifiserte personer. Erstatningsdeler til dobbeltisolerte produkter må være identiske med produktets originaldeler. Et dobbeltisolert produkt er merket med ordene DOBBEL ISOLERING eller DOBBELTISOLERT.

INNHOLD

INNLEDNING 1

Tiltenkt bruk	1
Oversikt over maskinen	1
Oversikt over nålområdet	2
Oppå maskinen	2
Oversikt over tilbehør	3
Tilbehør som medfølger (ikke avbildet)	3
Trykkføtter	4
Ekstraustyr	4
Sømoersikt	5
Velge nytte- og pyntesømmer	5
Pyntesømmer	7

FORBEREDELSE 8

Pakke ut maskinen	8
Tilkobling til vegguttak	8
Oppbevare maskinen etter sying	8
Friarm / avtakbar tilbehørsskuff	9
Trykkfotløfter	9
Trådkniv	9
Snellestift	10
Spole spolen	11
Sette i spolen	11
Trø maskinen	12
Nåltrøer	13
Nåler	13
Viktig informasjon om nåler	14
Anbefalinger – nålstørrelse, stoff, tråd	14
Bytte nål	14
Trådspenning	15
Sy uten transportør	15
Bytte trykkfot	16

BRUKE MASKINEN 17

Kontrollknapper for betjening av maskinen	17
Reversknapp	17
Festefunksjon	17
Start/stopp	17
Nålstoppe oppe/nede	17
Automatisk trådkniv	17
Skyvebryter for hastighetskontroll	17
Sømkontrollpanel	18
Skjerm	18
Sømmeny	18
Stingbredde/nålstilling	18
Stinglengde	18
Sømvalgtaster	18
Symodus	19
Skjerm i symodus	19
Velge en søm	19
Lage en sekvens	20
Sette inn en søm	20
Slette en søm	20
Tømme minnet	20

SYING 21

Syng	21
Begynne å sy – rettsøm	21

Endre nålstilling	21
Endre syretning	22
Gjøre ferdig syingen	22
Elastisk rettsøm	22
Flertrinns sikksakksøm	23
Skrå overkantsøm	23
Lukket overlocksøm	24
Usynlige faldsømmer	24
Stopping og reparasjoner	25
Reparere store hull	25
Reparere rifter	25
Reparere små hull	26
Ettrinns knapphull	27
Sy i glidelåser	28
Midtstilt glidelås	28
Quiltesøm med håndsydd preg	29
Sy i knapper	29

VEDLIKEHOLD 30

Rengjøre maskinen	30
Rengjøre spoleområdet	30
Rengjøre under spoleområdet	30
Feilsøking	31
Tekniske spesifikasjoner	34

INNLEDNING

Tiltenkt bruk

Optimal bruk og vedlikehold er omtalt i denne bruksanvisningen. Dette produktet er ikke beregnet på industriell eller kommersiell bruk.

Du kan også få hjelp, inndelt etter område, ved å gå til www.singer.com.

Oversikt over maskinen

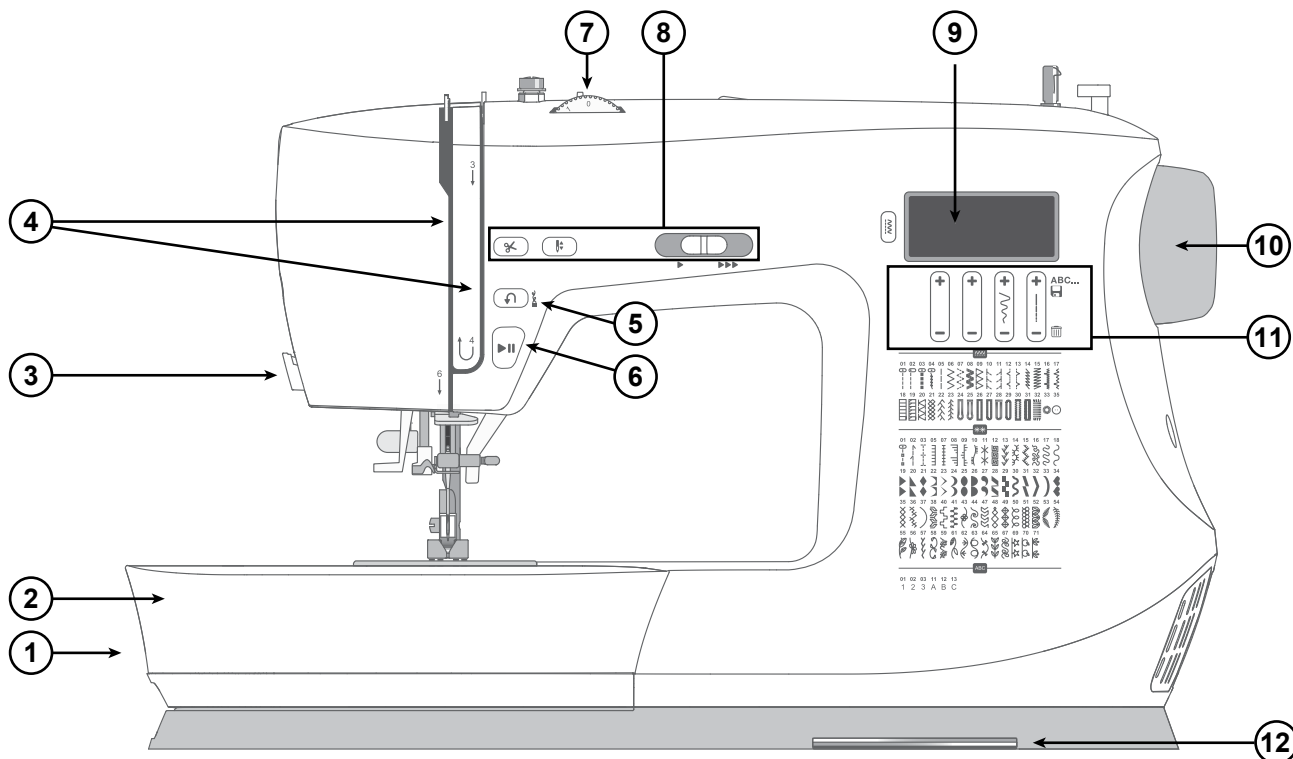

1. **Transportørspak** – Flyttes sideveis for å koble inn eller ut transportøren. Du finner den på baksiden av friarmen.
2. **Tilbehørsskuff/friarm** – Gir deg et flatt underlag å sy på og plass til å oppbevare tilbehøret. Ta av tilbehørsskuffen for å bruke friarmen, som gjør det enklere å sy f.eks. buksefalder og ermer.
3. **Trådkniv** – Brukes til å klippe trådendene når du er ferdig med sømmen.
4. **Itræingsspor** – Itræingsbaner med trådspenningskiver og trådoptaker.
5. **Reversknapp** – Trykk og hold inne for å sy bakover eller feste, for eksempel når du skal feste stingene i begynnelsen eller slutten av en søm.
6. **Start/stopp-tast** – Trykk på denne tasten når du vil begynne og slutte å sy uten å bruke fotpedalen.
7. **Trådspenningshjul** – Kan justeres for å stille inn trådspenningen som passer til sømmen, tråden og stoffet du bruker.
8. **Betjeningsknapper på maskinen** – Praktiske funksjoner som forenkler syingen.
9. **Skjerm** – Gjeldende søm og innstillinger vises.
10. **Håndhjul** – Brukes til å styre bevegelsene til nålen og trådoptakeren manuelt.
11. **Funksjonsknapper** – Styrer stingbredde og -lengde, samt motivminnet for alfanumeriske sømmer.
12. **Sømdiagram** – Her er alle tilgjengelige sømmer på maskinen oppført.

Oversikt over nålområdet

1. **Stingplate** – gir deg et flatt område til å sy på rundt trykkfoten. Graderingene angir ulike sømmonn og du kan bruke dem når du skal føre stoffet mens du syr.
2. **Transportør** – fører stoffet under trykkfoten mens du syr.
3. **Trykkfot** – presser stoffet mot transportøren, som fører stoffet under trykkfoten mens du syr.
4. **Festeskruer for trykkfotholder** – løsne skruen for å fjerne trykkfotholderen.
5. **Trykkfotholder** – holder trykkfoten på plass.
6. **Trykkfotspak** – trykk på denne spaken for å løsne trykkfoten fra holderen.
7. **Knapphullsspak** – brukes til sying av knapphull.
8. **Innebygd nåltrær** – trø i nålen raskt og enkelt.
9. **Trykkfotstang** – holder trykkfotholderen.
10. **Nålfesteskrue** – fester nålen.
11. **Trådleder** – bidrar til at tråden føres lett frem mens du syr.
12. **Trådleder for overtråden** – bidrar til at tråden føres lett frem mens du syr.
13. **Spoledeksel** – beskytter spolen mens du syr.
14. **Utløserknapp for spoledeksel** – trykk for å åpne spoledekselet.

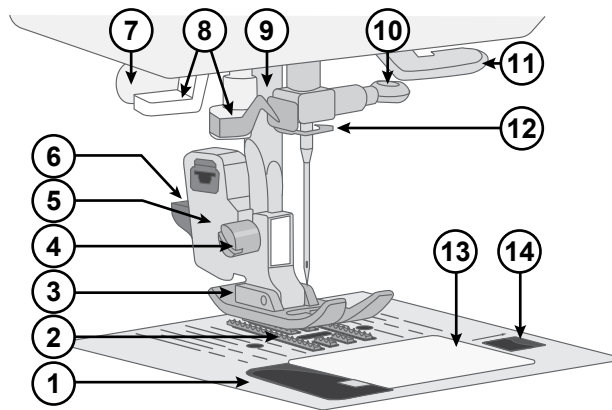

Oppå maskinen

1. Spenningskive for spolespindel
2. Trådledere
3. Håndtak
4. Snellestift
5. Hull til ekstra snellestift
6. Spolespindel
7. Spolestopper
8. Trådspenningskiver
9. Trådoptaker

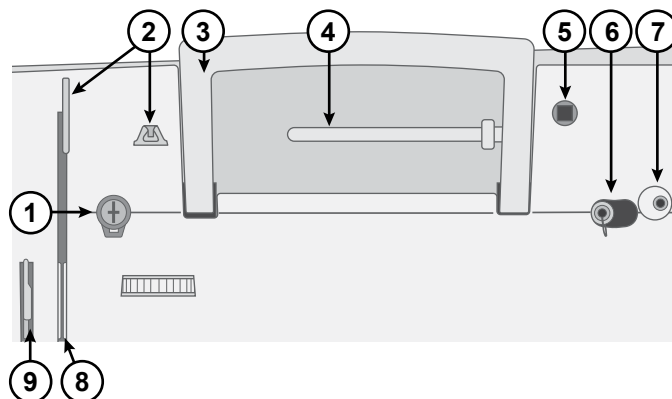

Oversikt over tilbehør



Spole x4 – bruk bare den typen gjennomsiktige spoler som følger med maskinen (Class 15 gjennomsiktige spoler fra SINGER®). En av spolene er satt inn i maskinen ved levering.



Filtskive – skal ligge under trådsnellen når du bruker den ekstra snellestiften.

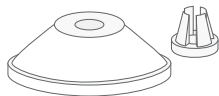

Snellestopper – to størrelser (stor og liten) som passer til ulike typer trådsneller.

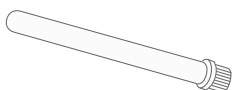

Ekstra snellestift – brukes når du syr med store trådsneller eller bruker spesialtråder.

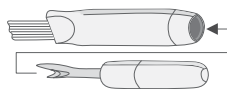

Børste og sprettekniv – Brukes til å fjerne sting / børste bort lo.

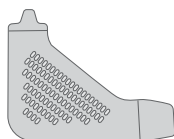

L-skrutrekker – Brukes til å fjerne stingplaten, trykkfotholderen eller nålskruen.



Kantlinjal – Brukes til rettsøm og søm som må være nøyaktig, f.eks. quiltesøm. Sett kantlinjalen inn i sporet på baksiden av trykkfotholderen. Juster posisjonen, slik at den passer til syprosjektet ditt.

Tilbehør som medfølger (ikke avbildet)

- Nåler
- Fotpedal
- Strømledning
- Forlengelsesbord (*kun tilgjengelig for C7220 / C7225 / C7250 / C7255*)

Trykkføtter

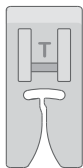

Universalfot (T)

(sitter i maskinen ved levering)

Denne foten brukes til vanlig sying på de fleste typer stoff. Undersiden av foten er flat, slik at stoffet holdes ordentlig fast mot transportøren mens du syr. Den har også et bredt spor, hvor nålen kan bevege seg fra venstre mot høyre, avhengig av hvilken søm du syr.

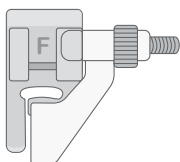

Usynlig faldsømfot (F)

Usynlig faldsømfot brukes til å sy usynlig faldsøm på klær og interiørtekstiler. Trykkfoten har en justerbar guide med en forlengelse foran, som brukes til å føre bretten på falden mens du syr.

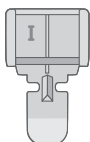

Glidelåsfot (I)

Denne foten brukes til å sette inn glidelås. Fest foten til trykkfotholderen på høyre eller venstre side av foten, avhengig av hvilken side av glidelåsen du skal sy. Du kan også bruke glidelåsfoten til å lage og sette inn passepoile.

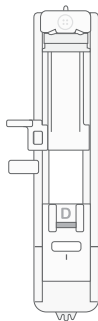

Ettrinns-knapphullsfot (D)

Med denne foten kan du sy knapphull som passer perfekt til knappen. Foten har en åpning på baksiden for en knapp, hvis størrelse så bestemmer størrelsen på knapphullet. Maskinen syr automatisk et knapphull som passer til knappestørrelsen.

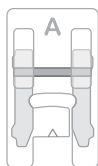

Satengsømfot (A)

Satengsømfoten brukes til satengsøm og andre tette dekorative sømmer. Den har et spor på undersiden som gjør at tett søm kan passere fritt under foten.



Ekstrautstyr

Ekstra tilbehør er tilgjengelig for maskinen. Kontakt din autoriserte SINGER®-forhandler for å få vite mer.























Sømoersikt





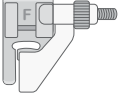

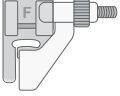



















Velge nytte- og pyntesømmer

Sømmene som beskrives i oversikten nedenfor er nyttesømmer, som hovedsakelig brukes til nyttesøm.

Maskinen åpnes alltid i mønstermodus med rettsøm  når du slår den på. Du kan også velge modus for flere pyntesømmer  eller modus for  alfanumeriske sømmønstre. Velg modus, og trykk deretter på de to pluss- eller minustastene for justering av sømmønstre på venstre side for å velge nummeret på sømnen du vil bruke.

Bruk en trådspenning mellom 3 og 5 når du syr. Husk å alltid sy en prøvelapp og juster trådspenningen etter behov.

		Bruksområder
 Rettsøm, midtre nålstilling,		En grunnleggende søm som brukes til sying. Rettsøm brukes vanligvis til å sy sammen to stykker stoff.
 Rettsøm, venstre nålstilling		For alle typer syarbeid.
 Elastisk rettsøm		Sterkere enn en vanlig rettsøm til elastiske (strikkede) stoffer, fordi den låser stingene tre ganger – forover, bakover og forover en gang til. Bruk sømnen til å forsterke sømmene på sportsklær og til buede sømmer som utsettes for betydelig belastning.
 Elastisk søm		For sømmer i trikot og elastiske stoffer.
 Sikksakksøm		En allsidig søm som kan brukes som pyntesøm, til applikasjoner og til å feste kanter og mye mer.
 Flertrinns sikksakksøm		Kaste over sømmonnene for å hindre at stoffet rakner. Når du kaster over kanter, gjør de korte stingene at stoffet holder seg flatere enn ved vanlig sikksakksøm. Sømmen kan også brukes til å reparere flenger og sy elastiske stoffer.
 Forsterket sikksakksøm		For sammensyning av stoffkanter eller dekorativ søm.
 Overlock-søm		Sy en søm og kast over stoffet samtidig. For mellomtykke/tykke elastiske stoffer.
 Usynlig faldsøm		Sy falder som er praktisk talt usynlige fra rettsiden av stoffet. Sømmen brukes til skjørt, kjoler, bukser, gardiner osv., som er laget av ikke-elastiske stoffer.
 Elastisk usynlig faldsøm		Sy falder som er praktisk talt usynlige fra rettsiden av stoffet. Sømmen brukes til klesplagg og andre syprosjekter hvor man syr på strikkede stoffer.
 Skrå overkant-søm		Sy og kast over stoff samtidig. For mellomtykke og tykke elastiske stoffer.

	Lukket overlock-søm		Sy dekorative falder og overlappede sømmer, belter og bånd. For mellomtykke/tykke elastiske stoffer.
	Vaffelsøm		For innsetting av elastikk, dekorative sømmer, vaffelsøm, leggsøm og faldsøm.
	Knapphull		Sy knapphull på interiørtekstiler, klesplagg, husflidsprodukter med mer.
	Buet regels knapphull		For de fleste stofftykkelser.
	Buet regels knapphull, forsterket		For de fleste stofftykkelser.
	Nøkkelhull-knapphull		Rett kant i enden for skreddersydde jakker, kåper o.l.
	Nøkkelhull-knapphull, forsterket		Rett kant i enden for skreddersydde jakker, kåper o.l.
	Avrundet knapphull		Sy knapphull på interiørtekstiler, klesplagg, husflidsprodukter og mye mer.
	Elastisk knapphull		Til elastiske stoffer.
	Forsterket elastisk knapphull		Til tykke strikkede (elastiske) stoffer.
	Stoppesøm		Stoppe og reparere små hull i arbeidsklær, jeans med mer.
	Snorhull		For belter, blonder o.l.
	Søm til isying av knapper		Til å sy i knapper.

Pyntesømmer

I tillegg til nyttesømmer kan du sy dekorative sømmer og bokstavsømmer. Vi anbefaler at du bruker en stabilisering under stoffet når du syr disse sømmene, for å bidra til å hindre at stoffet rynkes. Det kan også være lurt å redusere overtrådspenningen noe. Husk å alltid sy en prøvelapp og juster overtrådspenningen etter behov.

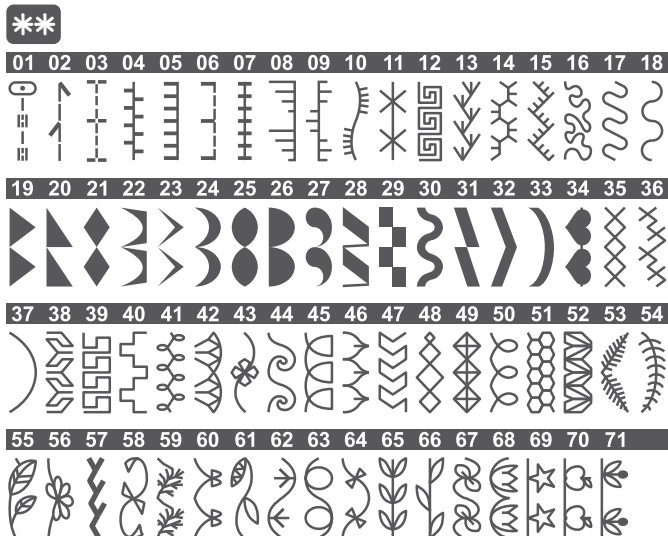
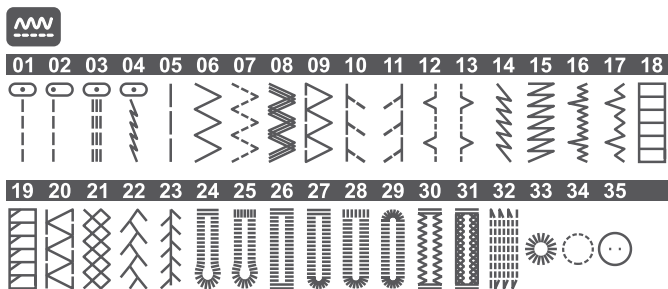

Sømmeny 1

Sømmeny 2

Alle sømmer

Ikke alle sømmer er trykt på forsiden av maskinen. For å se alle sømmene som er tilgjengelige på maskinen din, trekk ut sømdiagrammene nederst til høyre på maskinen som vist nedenfor.

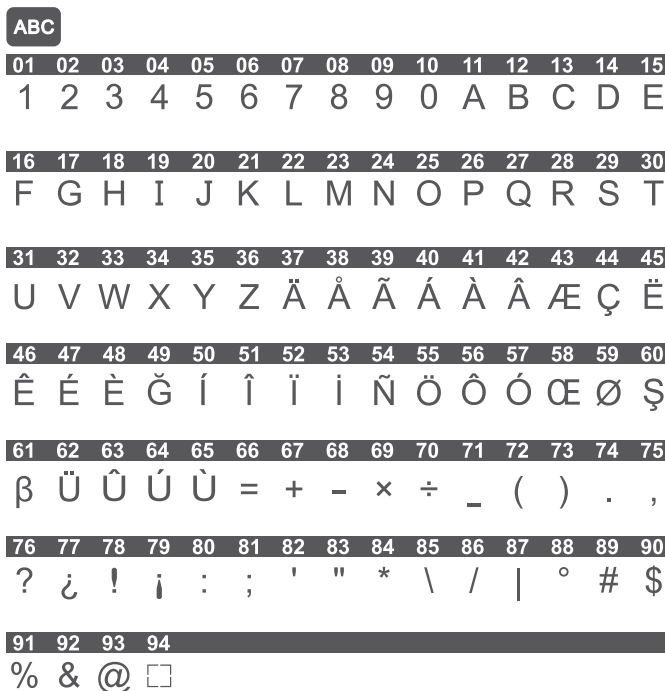
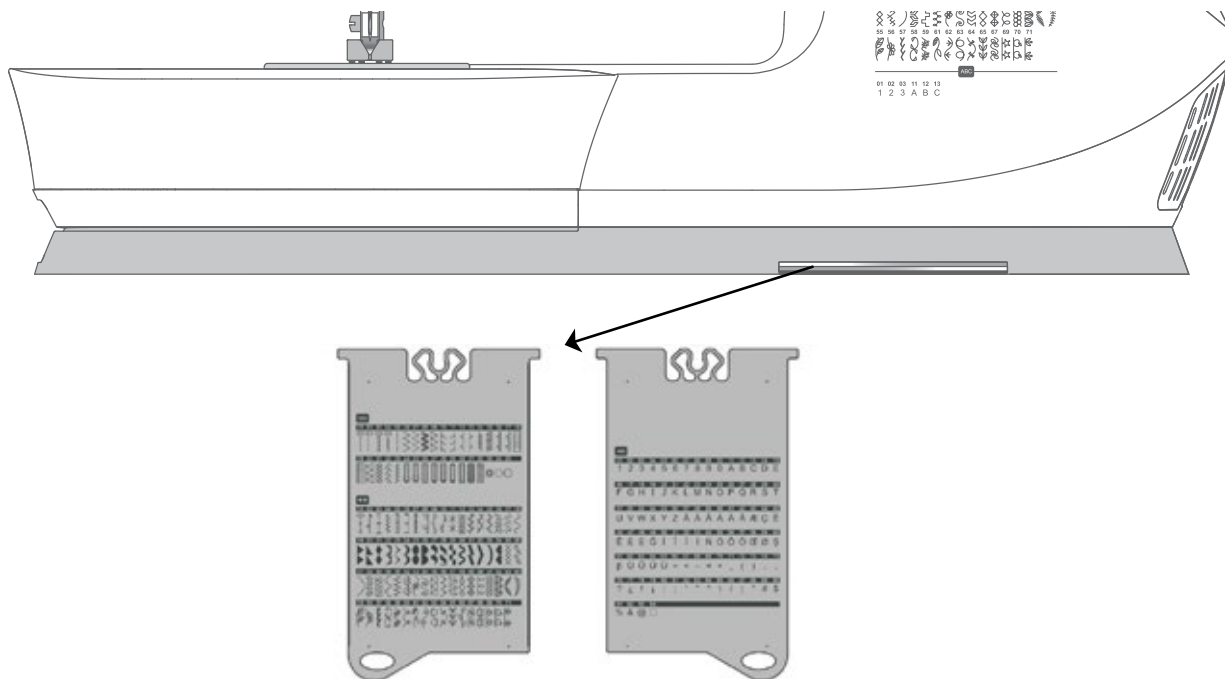

FORBEREDELSE

Pakke ut maskinen

1. Plasser esken på et stødig, flatt underlag. Løft maskinen ut av esken og fjern emballasjen.
2. Fjern all annen innpakningsemballasje samt plastposen.
3. Tørk av maskinen med en tørr klut for fjerne lo og/eller olje som kan ha samlet seg i området rundt nålen.

Merk: Symaskinen er justert slik at den skal gi best mulig resultat i vanlig romtemperatur. Svært høye eller svært lave temperaturer kan påvirke resultatet.

Tilkobling til vegguttak

Blant tilbehøret finner du strømledningen og fotpedalen.

Merk: Ta kontakt med en godkjent elektriker hvis du er i tvil om hvordan du skal koble maskinen til strømkilden. Trekk ut strømledningen når maskinen ikke er i bruk.

Nederst på høyre side av symaskinen finner du tilkoblingskontaktene og på/av-knappen.

1. Koble ledningen til fotpedalen til det fremre uttaket nede på maskinens høyre side (A).
2. Koble strømledningen til det bakre uttaket nede på maskinens høyre side (B). Plugg ledningen i kontakten i veggen.
3. Slå på maskinen og lyset ved å sette på/av-bryteren (C) til "I".

Du kan regulere syhastigheten ved å trå på fotpedalen. Bruk skyvebryteren for hastighetskontroll til å angi maksimal syhastighet.

Merk: Etter at du har den slått av, kan det fremdeles være strøm igjen på maskinen. Dette kan føre til at lyset lyser noen få sekunder før strømmen er brukt opp. Dette er vanlig for et energieffektivt apparat.

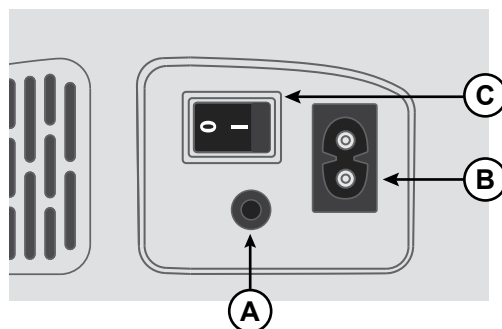

Oppbevare maskinen etter sying

1. Slå av hovedbryteren. Etter at du har slått av bryteren, kan det fremdeles være strøm igjen på maskinen. Dette kan føre til at lyset lyser noen få sekunder før strømmen er brukt opp. Dette er vanlig for et energieffektivt apparat.
2. Trekk først ut ledningen fra kontakten i veggen og deretter fra maskinen.
3. Vikle ledningen rundt fotpedalen slik at den er lett å oppbevare.
4. Legg alt tilbehøret i tilbehørsskuffen. Skyv skuffen på maskinen rundt friarmen.
5. Plasser fotpedalen og ledningen i åpningen over friarmen.
6. Legg det myke dekselet over maskinen for å beskytte den mot støv og lo.

Friarm / avtakbar tilbehørsskuff

Oppbevar trykkføtter, spoler, nåler og annet tilbehør i tilbehørsskuffen slik at det alltid er lett tilgjengelig.

Behold tilbehørsskuffen på maskinen slik at du får en stor, plan arbeidsflate.

Bruk friarmen for å gjøre det enklere når du skal sy bukseben og ermer. For å bruke friarmen må du fjerne tilbehørsskuffen. Når skuffen er festet på, er det en krok som holder den godt fast til maskinen. Fjern skuffen ved å skyve den mot venstre.

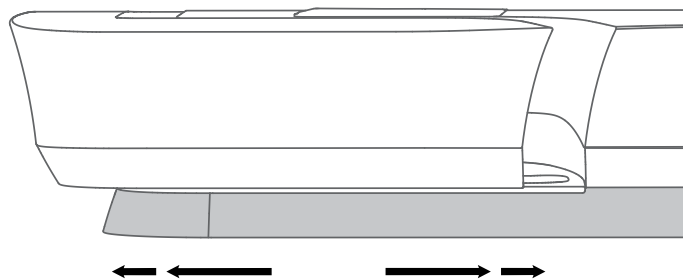

Trykkfotløfter

Trykkfotløfteren befinner seg på høyre side av symaskinhodet. Spaken brukes til å heve og senke trykkfoten. Hev spaken når du skal trå maskinen og senk den når du skal sy.

Hvis du hever trykkfotløfteren og deretter presser den ytterligere oppover, økes trykkfotens løftehøyde til et ekstra nivå, slik at du kan legge tykke stofflag under trykkfoten.

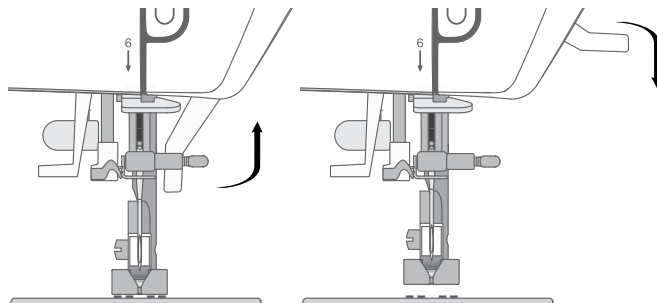

Trådkniv

For å bruke trådkniven, dra tråden fra baksiden og framover, som vist i illustrasjonen. Da blir trådedene lange nok, slik at tråden ikke løsner fra nålen når du begynner å sy igjen.

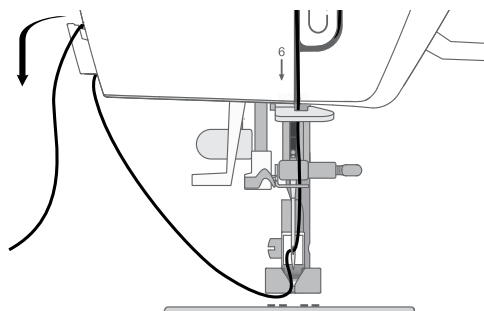

Snellestift

Symaskinen har to snellestifter: en hovedsnellestift og en ekstra snellestift. Snellestiftene er egnet for ulike typer tråd. Hovedsnellestiften brukes i liggende stilling (tråden hasples fra snellen) og den ekstra snellestiften i stående stilling (trådsnellen roterer). Bruk liggende stilling til vanlige tråder og stående stilling til store spoler eller spesialtråd.

Hovedsnellestift

Plasser trådsnellen på snellestiften. Sørg for at tråden hasples av snellen mot klokken og sett på en snellestopper. Bruk en snellestopper som er litt større enn trådsnellen. Hvis du bruker en liten trådsnelle (A), bruker du en mindre snellestopper foran snellen. Hvis du bruker en stor snelle (B), plasserer du en stor snellestopper foran snellen. Den flate siden av snellestopperen skal trykkes fast mot snellen. Det skal ikke være noen åpning mellom snellestopperen og trådsnellen.

Merk: Ikke alle trådsneller er laget på samme måte. Dersom du opplever problemer med tråden, kan du prøve å snu snellen motsatt vei eller sette den i stående stilling.

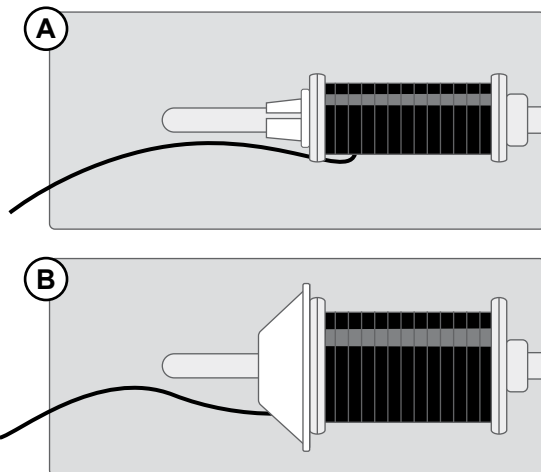

Ekstra snellestift

Den ekstra snellestiften brukes ved spoling fra en annen trådsnelle, eller når du syr med store trådsneller eller spesialtråder. Sett den ekstra snellestiften inn i det angitte hullet øverst på maskinen. Plasser en filtskive under trådsnellen. Dette forhindrer at tråden vikles av for fort. Ikke plasser en snellestopper over spolepinnen ettersom dette vil hindre at den roterer.

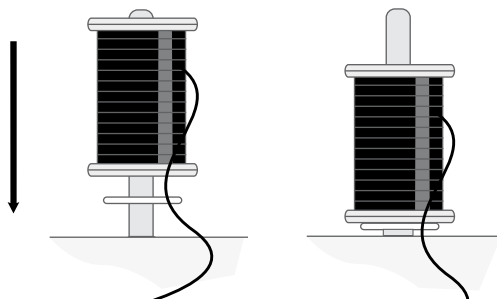

Spole spolen

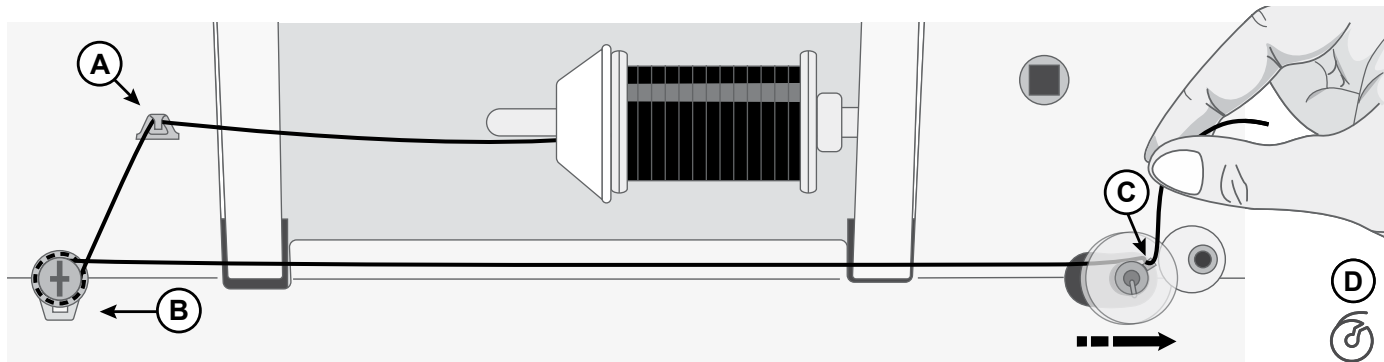

1. Plasser trådsnellen på snellestiften. Skyv snellestopperen godt inn til spolen.
2. Plasser tråden inn i trådlederen (A) forfra og bakover. Før tråden med klokken rundt trådspenningskiven (B). Pass på at tråden sitter godt mellom skivene.
3. Trø gjennom hullet i spolen (C) innenfra og ut.
4. Sett spolen på spolespindelen. Forsikre deg om at spolen skyves ordentlig på plass.
5. Skyv spolespindelen til høyre. Hold i trådenden og trykk på fotpedalen for å begynne å spole. Etter noen omdreininger løfter du foten fra fotpedalen for å stoppe spoling. Klipp bort den overflødige trådenden over

Merk: Maskinen syr ikke når spolespindelen skyves mot høyre. Forsikre deg om at spolespindelen skyves tilbake til syposisjon (venstre) før du begynner å sy.

spolen. Pass på at du klipper den nær spolen. Trå på fotpedalen for å fortsette spoling. Når spolen er full, reduseres farten og spoling stopper så automatisk.

Merk: Du kan også starte spoling ved å holde inne start/stopp-knappen.

Når spolespindelen skyves mot høyre, vises det et spoleikon på skjermen (D).

6. Skyv spolespindelen mot venstre. Fjern spolen og kutt tråden.

Sette i spolen

Merk: Kontroller at nålen er i øverste stilling og at maskinen er slått av før du setter inn eller tar ut spolen.

1. Fjern spoledekslet (A) ved å skyve den lille knappen til høyre for dekslet (B) mot høyre.
2. Sett inn spolen i spolehuset slik at tråden hasples av mot urviseren.
3. Hold fingertuppen på spolen, dra tråden litt mot høyre og under føreren (C) og deretter mot venstre.
4. Fortsett å føre tråden opp mot venstre og rundt buen (D).
5. Før den nedover spalten mot fremsiden og inn i spoletrådkniven (E).

Sett spoledekslet på plass igjen, og dra tråden mot venstre for å klippe av overflødig tråd.

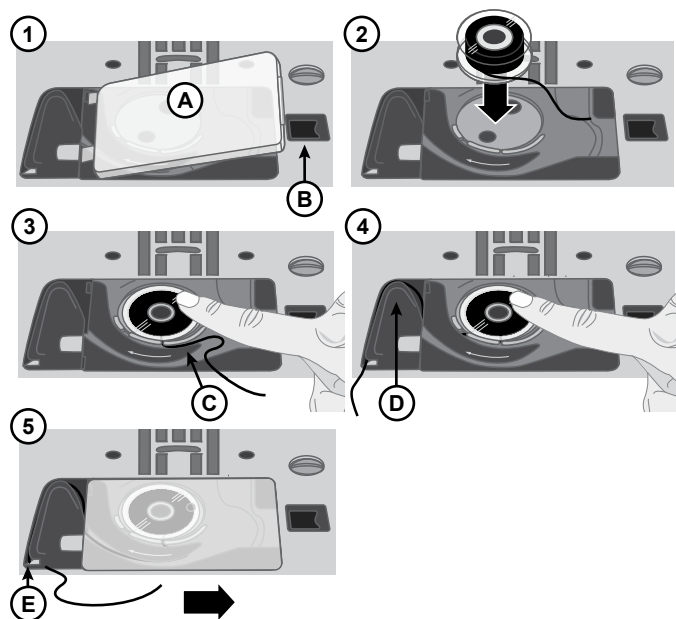

Træ maskinen

Viktig! Se til at trykkfoten er hevet og at nålen er i øverste stilling ved å dreie håndhjulet mot deg. Det er svært viktig at du gjør dette for å forsikre deg om at maskinen er riktig trædd. Hvis ikke du gjør det, kan sømkvaliteten bli dårlig når du begynner å sy.

1. Sett trådsnellen på snellestiften og sett på en passende snellestopper.
2. Dra tråden inn i trådleder (A) forfra og bakover og i trådleder (B) bakfra og forover. Før tråden mellom trådspenningsskivene (C).
3. Fortsett å dra tråden nedover høyre spalte, rundt u-svingen og deretter oppover venstre spalte.
4. Før tråden fra høyre og inn i trådropptakeren (D), ned venstre spalte, inn i den nederste trådlederen (E) og bort til trådlederen for nålen (F).
5. Træ nålen forfra og bakover.

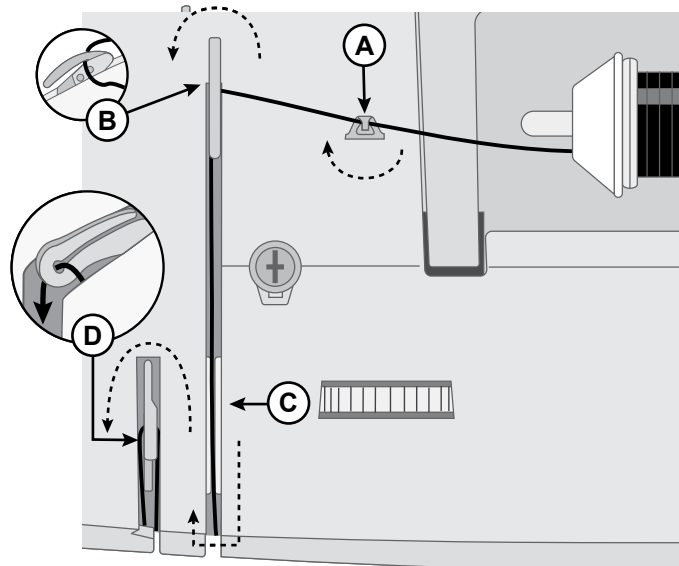

Maskinen sett ovenfra

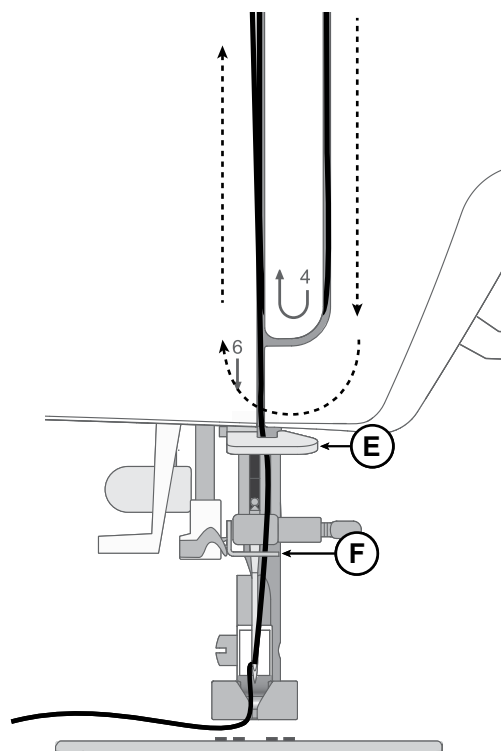

Maskinen sett forfra

Nåltræer

Med den innebygde nåltræeren kan du trå i nålen raskt og enkelt.

Nålen må stå i øverste stilling for at du skal kunne bruke den innebygde nåltræeren. Drei håndhjulet mot deg til nålen er i øverste stilling, eller trykk på nålstopp oppe/nede-knappen. Det anbefales også at du senker trykkfoten.

- Bruk håndtaket (A) til å dra nåltræeren helt ned. Metallflensene dekker nålen. En liten krok føres gjennom nåløyet (B).
- Tråden skal gå bak trådlederen (C) og så under den lille kroken (D).
- La nåltræeren svinge forsiktig tilbake. Kroken trekker tråden gjennom nåløyet og danner en løkke bak nålen. Trekk ut løkken bak nålen.
- Hev trykkfoten og legg tråden under den.
- Trekk ca. 6–8 tommer (15–20 cm) tråd gjennom nåløyet. Dette vil hindre at tråden løsner fra nålen igjen når du begynner å sy.

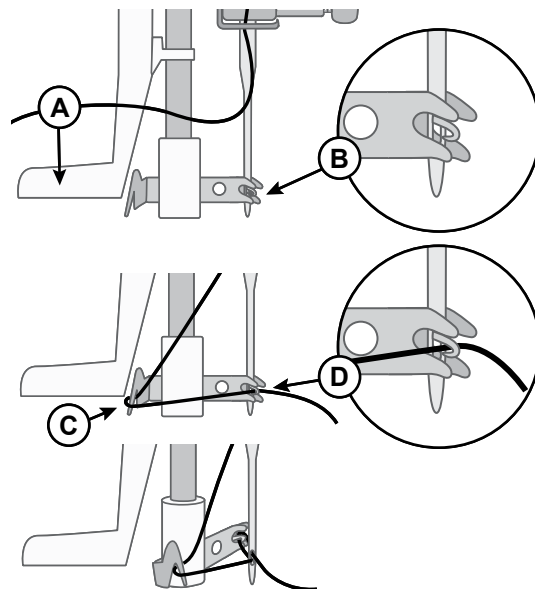

Merk: Nåltræeren er utformet for å brukes med nålstørrelse 70-110. Du kan ikke bruke nåltræeren til 60-nåler eller mindre, til vingnåler eller tvillingnåler. I tillegg finnes det noe tilbehør (tilleggsutstyr) som krever at nålen træs manuelt. Når du trær nålen manuelt, må du passe på at nålen træs forfra og bakover.

Nåler

Symaskinnålen har en sentral rolle for vellykket sømarbeid. Bruk kun nåler av god kvalitet. Vi anbefaler nåler fra systemet 130/705H. Medfølgende nålepakke inneholder nåler av de mest brukte størrelsene.

 Pass på at nålen passer til tråden du skal bruke. Til tykke tråder må du bruke en nål med større nåløy. Hvis nåløyet er for lite til tråden, kan det være at nåltræeren ikke fungerer som den skal.

Universalnål



Universalnåler har en lett avrundet spiss og leveres i flere ulike størrelser. Til vanlig sying i stoff av alle typer og tykkelser.

Stretchnål



Stretchnåler har en kulespiss og en spesialavskråning som hindrer at nålen hopper over sting dersom stoffet er elastisk. Til strikketøy, trikot, fleece, syntetisk semsket skinn og syntetisk lær.

Denimnål



Denimnåler har en skarp spiss for å komme igjennom kraftige, ikke-elastiske stoffer uten å bøye nålen. Brukes til kanvas, denim, mikrofiber.

Brodernål



Brodernåler har en spesiell avskråning, en lett avrundet spiss og et litt større nåløy for å unngå skade på tråd og materialer. Brukes med metalltråd og andre spesialtråder til frihåndsbroderier og dekorsøm.

Vingnål

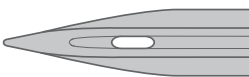

Vingnåler har brede utstikk på hver side av nålen, som brukes til å lage hull i stoffet når du syr hullsøm og andre faldsømmer på stoffer av naturfiber.

 For å unngå at nålen brykker, skal du bare bruke middels/lav syhastighet og anbefalt nål når du syr på tykke stoffer.

Viktig informasjon om nåler



Bytt nål ofte. Som en generell regel bør nålene skiftes ut etter 6-8 timers faktisk sytid.

Bruk alltid en rett nål med en skarp spiss og pass på at spissen ikke er bøyd eller skadet (A).

En ødelagt nål (B) kan gjøre at sting hoppes over, nålen brekker eller tråden ryker. Den kan også skade stingplaten.

Ikke bruk asymmetriske tvillingnåler (C), da de kan skade symaskinen.

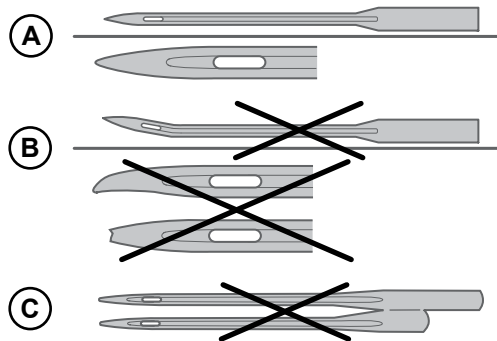

Anbefalinger – nålstørrelse, stoff, tråd

Nålstørrelse	Stoff	
70 (9) 80 (12)	Tynne stoffer: fint bomullsstoff, tyll, silke, musselin, interlock, trikot, jersey, crêpe, polyester, chiffon, organsa, organdi	Universaltråd til lett bruk
80 (12) 90 (14)	Mellomtykke stoffer: Bomullsstoff til quilting, sateng, dobbeljersey, tynn ull, rayon, polyester, tynn lin	Bruk polyestertråder på syntetiske stoffer og universaltråd eller bomullstråd på stoffer av naturfiber for å oppnå best mulig resultat.
90 (14)	Mellomtykke stoffer: mellomtykk lin med fast veving, blanding av bomull/polyester, frotté, batist, dobbeljersey	
100 (16)	Tykke stoffer: kanvas, ull, denim, interiørtekstiler, fleece, tykke strikkestoffer	Polyester- eller universaltråd
110 (18)	Tykke stoffer: tykt ullstoff, møbelstoff	Heavy duty-tråd som overtråd og universaltråd på spolen.

Bytte nål

Merk: Før du bytter nål, kan det være lurt å legge et lite stykke papir eller stoff under nåleområdet, over hullet i stingplaten, slik at nålen ikke faller ned i maskinen ved et uhell.

1. Løsne nålfesteskruen. Hvis den sitter godt fast, kan du bruke skrutrekkeren fra tilbehøret for å løsne skruen.
2. Fjern nålen.
3. Skyv den nye nålen opp i nålfestet, med den flate siden på nålen fra deg.
4. Når nålen ikke går lenger opp, strammer du skruen godt til.

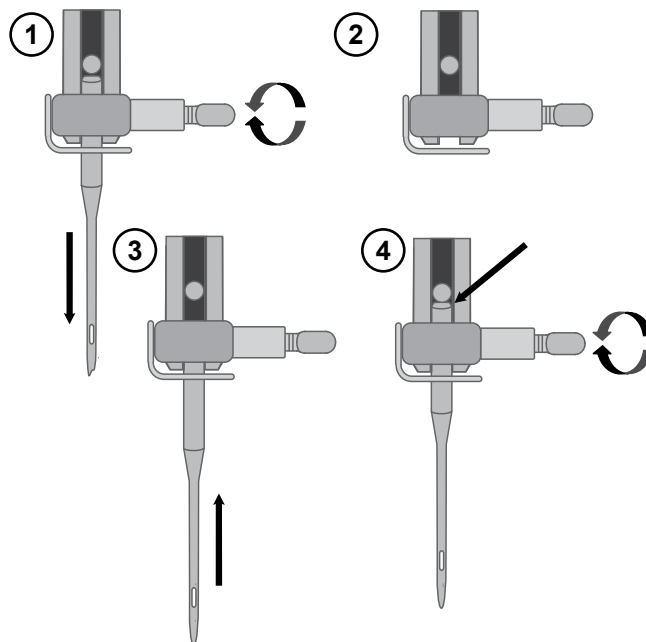

Trådspenning

Trådspenningen innstiller du ved å vri på hjulet oppå maskinen. Det kan være at trådspenningen må justeres, avhengig av hvilken type stoff, tråd osv. du bruker. For å få penest mulig søm og best mulig slitestyrke, bør du sjekke at spenningen på overtråden er korrekt. Det vil si at trådene møtes jevnt mellom de to stofflagene ved vanlig sying (A).

Dersom undertråden vises på oversiden av stoffet, er spenningen for stram (B). Reduser spenningen på overtråden.

Dersom overtråden vises på undersiden av stoffet, er spenningen for løs (C). Øk spenningen på overtråden.

For pyntesømmer og knapphull bør overtråden være synlig på undersiden av stoffet.

Prøvesy på en bit av stoffet du skal bruke og kontroller spenningen.

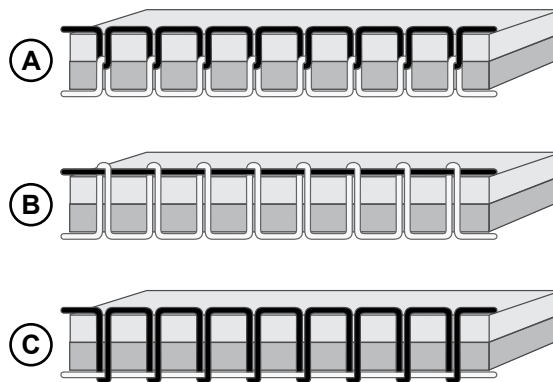

Sy uten transportør

Når du skal sy i knapper eller bruke andre syteknikker der du ikke vil flytte på stoffet, må du senke transportøren.

Transportørspaken finner du på baksiden av friarmen.

1. Senk transportøren ved å flytte spaken til transportør nede-posisjon.
2. Hev transportøren ved å flytte spaken til transportør oppe-posisjon.

Merk: Transportøren heves ikke umiddelbart når du flytter spaken. Drei håndhjulet mot deg en hel omdreining eller begynn å sy for å koble inn transportøren igjen.

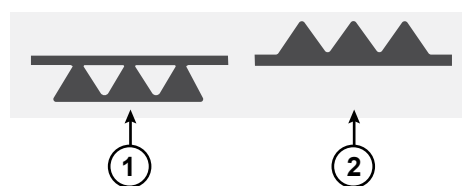

Bytte trykkfot

1. Nålen skal stå i øverste stilling og trykkfoten skal være hevet. Utløserknappen for trykkfoten stikker ut på baksiden av trykkfotholderen. Trykk på knappen for å løsne trykkfoten.
2. Fest ønsket trykkfot i holderen ved å plassere den med tappen rett under sporet i trykkfotholderen. Senk trykkfotløfteren og trykkfoten klikker på plass.

Merk: Hvis du synes det er vanskelig å plassere trykkfoten i riktig posisjon, kan du holde utløserknappen inne mens du senker trykkfoten. Bruk tommelen til å forsiktig lede trykkfoten i riktig posisjon, så klikker den på plass.

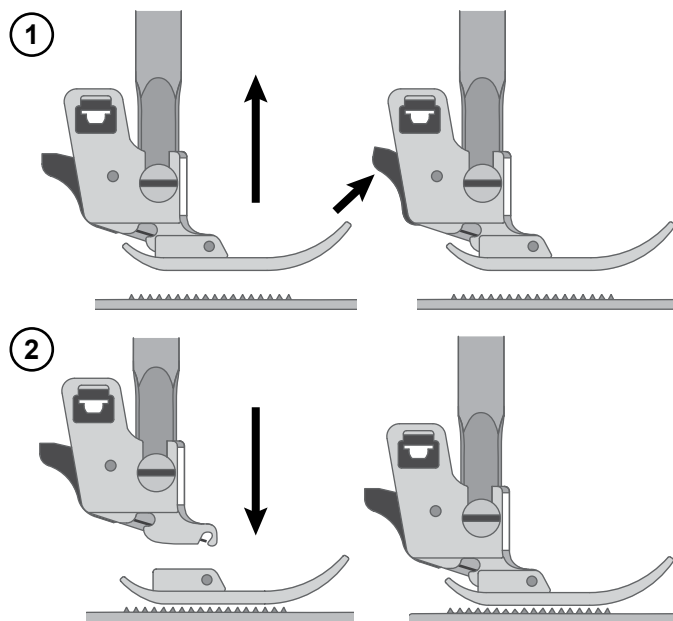

BRUKE MASKINEN

Kontrollknapper for betjening av maskinen

Reversknapp



Reversknappen har to forskjellige funksjoner, avhengig av hvilken søm som er valgt.

Nyttesømmer (søm nr. 1–6) , Nytte- og pyntesømmer (søm nr. 01)

Trykk og hold inne reversknappen for å sy bakoversøm. Slipp knappen for å fortsette å sy fremover. Maskinen syr bakover så lenge du trykker på reversknappen.

Festefunksjon



Når du trykker på denne, syr maskinen umiddelbart tre festesting og stopper automatisk.

Nyttesømmer (søm nr. 7–23), Nytte- og pyntesømmer (søm nr. 02-71), Bokstavsømmer

Når du trykker på reversknappen, syr maskinen 3 festesting og stopper deretter automatisk.

Start/stopp



START/STOPP-knappen brukes når du vil starte og stoppe maskinen uten å bruke fotpedalen. Hold knappen inne for å begynne å sy, og trykk én gang til for å stoppe å sy.

Nålstopp oppe/nede



Trykk på nålstopp oppe/nede for å flytte nålen opp eller ned. Den innstilte nålstopp-posisjonen endres samtidig. Du kan også trå forsiktig på fotpedalen for å heve eller senke nålen.

Automatisk trådkniv



Når du trykker på knappen for den automatiske trådkniven, fester maskinen trådene og kutter over- og undertråden.

Du kan kutte tråder i enden av en søm eller et sømprogram ved å trykke på den automatiske trådkniven mens du syr.

Skyvebryter for hastighetskontroll

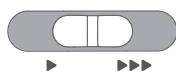

Alle sømmene på symaskinen har en forhåndsinnstilt, anbefalt syhastighet. Du kan justere hastigheten ved hjelp av skyvebryteren for hastighetskontroll. Skyv bryteren mot venstre for å redusere hastigheten og mot høyre for å øke den. Du kan ikke velge høyere hastighet enn den forhåndsinnstilte høyeste hastigheten for sømmen som er valgt.

Sømkontrollpanel

Med funksjonene på sømkontrollpanelet kan du velge og justere sømmer og programmere skrifttyper. Nedenfor finner du en detaljert beskrivelse av hver enkelt funksjon.

1. Modustast
2. Skjerm
3. Funksjonsknapper

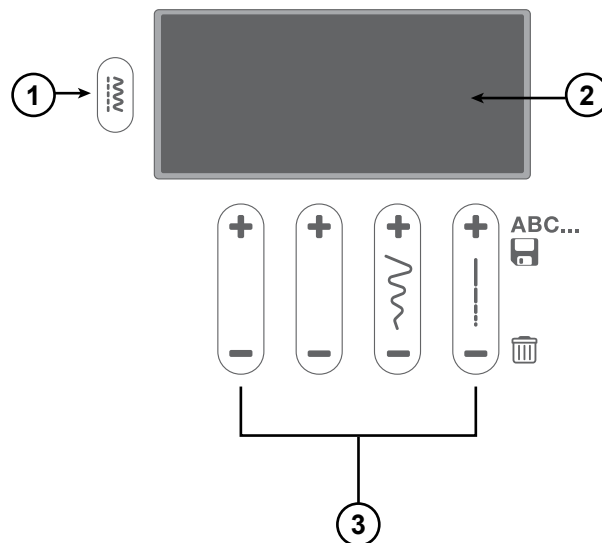

Skjerm

På skjermen kan du se gjeldende søm med den innstilte lengden, bredden og anbefalt trykkfot. Du kan også se aktiverte funksjoner som spoling og syng av knapphull

Sømmeny

Trykk for å veksle mellom sømmenyene. Det finnes tre sømmenyer, 1. Nyttesømmer, 2. Pyntesømmer og 3. Bokstavsømmer. Den valgte menyen vises på skjermen.

Stingbredde/nålstilling

Når du velger søm, stiller maskinen automatisk inn den beste stingbredden. Standardinnstillingen vises på skjermen. Stingbredden kan justeres fra 0 til 7 mm. Enkelte sømmer har begrenset stingbredde. Øk stingbredden ved å trykke på "+", og reduser den ved å trykke på "-".

Når en rettsøm eller en forsterket rettsøm er valgt, bruker du stingbreddetasten til å justere nålstillingen. Når du trykker på "+", flyttes nålen mot høyre. Når du trykker på "-", flyttes nålen mot venstre.

Stinglengde

Når du velger en søm, stiller maskinen automatisk inn den beste stinglengden. Standardinnstillingen vises på skjermen. Stinglengden kan justeres fra 0 til 4,5 mm. Enkelte sømmer har begrenset stinglengde. Øk stinglengden ved å trykke på "+", og reduser den ved å trykke på "-".

Sømvalgtaster

De tilhørende sømnumrene vises i sømdiagrammene som er tilgjengelige nederst til høyre på maskinen, under sømkontrollpanelet. Velg modus, og trykk deretter på pluss- eller minustastene for justering av sømmønster på venstre side for å velge nummeret på sømmen du vil bruke.

Symodus

Skjerm i symodus

Symodus er den første visningen på skjermen etter at du har slått på maskinen. Her finner du all grunnleggende informasjon du trenger for å begynne å sy. Her justerer du også innstillingene for sømnen din. Rettsøm velges som standard.

1. Modusindikator

2. **Nålstopp-posisjon** – angir om nålstopp OPPE eller NEDE er aktivert
3. **Spoleindikator** – angir at spolemotoren er aktivert
4. **Anbefalt trykkfot** – angir hvilken trykkfot det er anbefalt å bruke til den valgte sømnen, for å oppnå best mulig resultat
5. **Sømnummer** – sømnen som er valgt
6. **Knapphullsindikator** – angir at knapphull er valgt
7. **Stingbredde** – gjeldende stingbredde for den valgte sømnen
8. **Stinglengde** – gjeldende stinglengde for den valgte sømnen

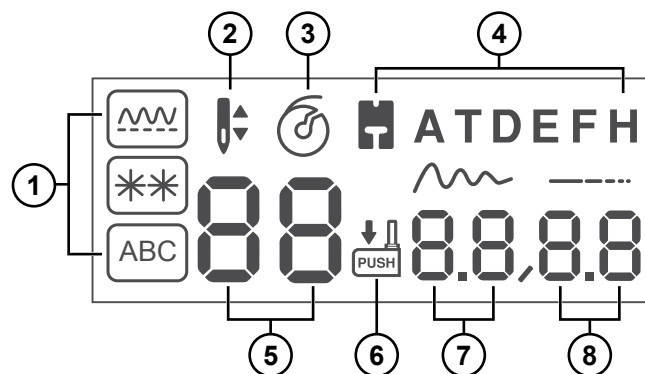

Velge en søm

Maskinen har tre sømmenyer. Meny 1 inneholder nyttesømme-
ne. Meny 2 har pyntesømmene.

Meny 3 inneholder de alfanumeriske sømmene. Her finner du
alfanumeriske tegn, som du kan bruke til å lage sekvenser.

Når du slår på maskinen, er mønstermodus og rettsøm (A)
aktivert, og (søm nr. 1) er valgt (B).

Trykk på modustasten (C) for å veksle mellom sømmenyene.
Den valgte modusen vises på skjermen (A).

Velg modus, og trykk deretter på de to pluss- eller minustaste-
ne for justering av sømmønster (D) på venstre side for å velge
nummeret på sømnen du vil bruke.

Hvis du vil velge en søm i en annen meny, må du først bytte
modus og deretter velge sømnen.

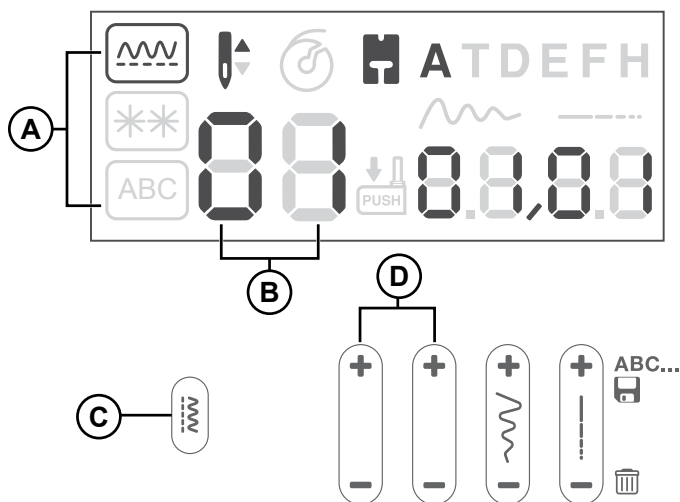

Lage en sekvens

1. Du velger bokstaver ved å trykke på + og - på de to funksjonsknappene på venstre side (A).
2. Se på sømndiagrammet (B) for å se hvilket sømnummer som refererer til hvilken bokstav eller hvilket tall. For å programmere "SINGER", vil det være søm nr. 29, 19, 24, 17, 15, 28 (B).
3. For hver bokstav du velger, trykker du på + på ABC-funksjonsknappen (C) i to sekunder for å høre to pipesignaler.
4. Nå er du klar til å sy ordet "SINGER". Maskinen syr den lagrede bokstavsekvensen og stopper når sekvensen er fullført. Trå på fotpedalen eller start/stopp-tasten hvis du vil gjenta sekvensen.

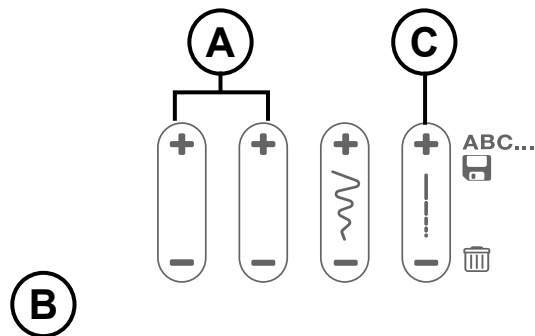

ABC														
01	02	03	04	05	06	07	08	09	10	11	12	13	14	15
1	2	3	4	5	6	7	8	9	0	A	B	C	D	E
16	17	18	19	20	21	22	23	24	25	26	27	28	29	30
F	G	H	I	J	K	L	M	N	O	P	Q	R	S	T
31	32	33	34	35	36	37	38	39	40	41	42	43	44	45
U	V	W	X	Y	Z	Ä	Å	Ã	Á	À	Â	Æ	Ç	Ë
46	47	48	49	50	51	52	53	54	55	56	57	58	59	60
Ê	É	È	Ë	Í	Î	Ï	Ì	Ñ	Ö	Ô	Ó	Œ	Ø	Š
61	62	63	64	65	66	67	68	69	70	71	72	73	74	75
ß	Ü	Û	Ú	Ù	=	+	-	×	÷	_	()	.	,
76	77	78	79	80	81	82	83	84	85	86	87	88	89	90
?	¿	!	¡	:	;	'	"	*	\	/		°	#	\$
91	92	93	94											
%	&	@	□											

Sette inn en søm

1. Hvis du gjør en feil, for eksempel glemmer E-en i SINGR.
2. Bruk funksjonstasten +/- for stingbredde til å bla til den fjerde bokstaven i de fem angitte sømmene (04/05). (Disse tallene vises under bredde- og lengdeikonene på LCD-skjermen.)
3. Bla til bokstaven E, nummer 15, ved hjelp av + og - på tastene for justering av sømmønster. Trykk på pluss-siden av ABC-knappen for å sette inn bokstaven.
4. Lagre den nye stavemåten av ordet ved å trykke på + på ABC-funksjonsknappen i to sekunder. Nå er du klar til å sy ordet "SINGER".

Slette en søm

1. Bruk funksjonsknappen +/- for stingbredde til å bla til plasseringen av sømmen du ønsker å slette.
2. Trykk på - på ABC-funksjonsknappen.
3. Lagre den redigerte sekvensen ved å trykke på + på ABC-funksjonsknappen i to sekunder.

Tømme minnet

1. Trykk og hold inne - på ABC-funksjonsknappen til alle de programmerte sømmene er borte.
2. Lagre ved å trykke på + på ABC-funksjonsknappen i to sekunder.

SYING

Syng

Ved siden av hver enkelt søm eller syteknikk som omtales i denne delen av bruksanvisningen, vises en oversikt over anbefalte innstillinger og trykkfot. Se et eksempel på en slik oversikt til høyre.

De anbefalte innstillingene vises også på skjermen, men må kanskje justeres for å passe til en spesialteknikk.

Merk: Enkelte stoffer har overskuddsfarge som kan føre til misfarging av andre stoffer eller av symaskinen. Denne misfargingen kan det være svært vanskelig eller umulig å fjerne. Fleece og jeansstoff, særlig rødt og blått, inneholder ofte mye overskuddsfarge. Hvis du tror at stoffet eller det ferdigsyddet plagget inneholder mye overskuddsfarge, må du vaske det før du syr, for å hindre misfarging.

Merk: Bruk samme tråd som over- og undertråd for å oppnå best mulig resultat. Bruk vanlig sytråd på spolen hvis du syr med spesialtråd / dekorative tråder.

Begynne å sy – rettsøm

Still inn maskinen på rettsøm (se oversikten til høyre).

Hev trykkfoten og legg stoffet under den, ved siden av en sømmonn-linje på stingplaten. På spoledekslet er det en gradering på 1/4" (6 mm).

Legg overtråden under trykkfoten.





Senk nålen ned til stedet der du vil starte. Før trådene mot baksiden og senk trykkfoten. Trykk på fotpedalen. Før stoffet lett langs sømmonn-linjen og la maskinen transportere stoffet (A). Hvis undertråden ikke er trukket opp, blir den det automatisk når du begynner å sy.

Merk: Du kan også starte og stoppe maskinen med start/ stopp-knappen.

Trykk på og hold inne reverstasten for å feste tråden i begynnelsen av en søm. Sy noen bakoversting. Når du slipper reversknappen, syr maskinen forover igjen (B).

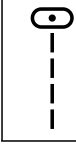
Endre nålstilling

Enkelte prosjekter blir lettere å sy når du endrer nålstilling, f.eks. toppstikninger på krager eller å sy i glidelås. Nålstillingen justeres ved hjelp av stingbreddetasten.

				
		3.5	2.5	3-5
(A)	(B)	(C)	(D)	(E)





A. Søm

B. Trykkfot

C. Stingbredde i mm

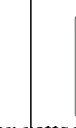
D. Stinglengde i mm

E. Trådspenning

				
		3.5	2.0-4.0	3-5

Still inn for reusøm

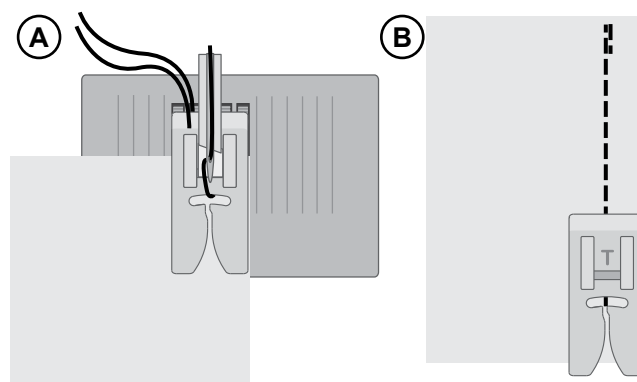

Endre syretning

Stopp maskinen for å endre syretning. Trykk på nålstopp-knappen for å aktivere nålstopp nede/ope-tasten. Da går nålen ned i stoffet.

Hev trykkfoten.

Drei stoffet rundt nålen for å endre syretning etter ønske. Senk trykkfoten og fortsett å sy i den nye retningen.

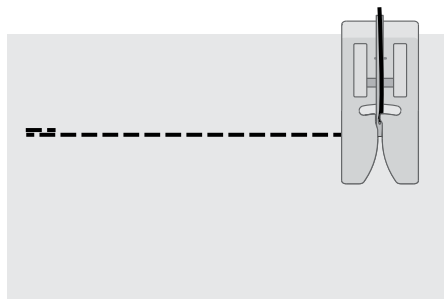

Gjør ferdig syingen

Trykk og hold inne reversknappen, og sy noen sting bakover når du når enden av sømmen. Slipp tasten og sy forover igjen til du når enden av sømmen. Da festes tråden slik at sømmen ikke rakner.





Drei håndhjulet mot deg for å heve nålen til høyeste posisjon. Hev trykkfoten og fjern stoffet mens du drar trådene bakover.

Dra trådene opp og inn i trådkniven, slik at trådene klippes i riktig lengde og slik at tråden ikke løsner fra nålen når du begynner på neste søm.

Elastisk rettsøm

Denne sømmen er sterkere enn vanlig rettsøm, siden det er en tredobbel, elastisk søm. Den elastiske rettsømmen kan brukes til tykke, elastiske stoffer, til skrittsømmer som utsettes for betydelig belastning og til å sy stikninger på tykke stoffer.

Før stoffet nøye når du syr, da stoffet beveger seg frem og tilbake.

				
		3.5	2.5	3-5



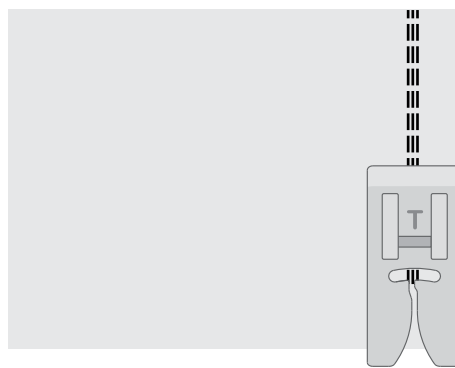

Still inn for elastisk rettsøm



Flertrinns sikksaksøm

Flertrinns sikksaksøm brukes til å kaste over trevlekanter. Kontroller at nålen stikkes gjennom stoffet på venstre side og kaster over kantene på høyre side.

Sømmen kan også brukes som en elastisk søm som strekker seg når du syr strikkede stoffer.

				
		3.0–5.0	1.0	3–5

Still inn på flertrinns sikksaksøm

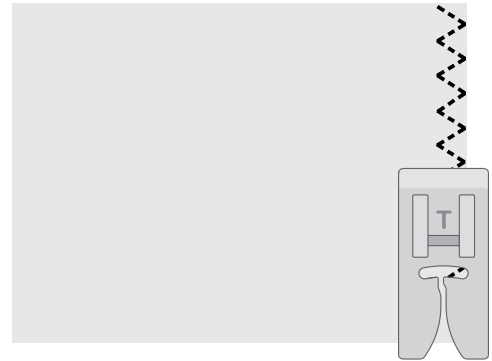





Skrå overkantsøm

Den skrå overkantsømmen syr sømmen og kaster over kanten samtidig. Perfekt til elastiske stoffer. Denne sømmen er mer elastisk enn vanlige sømmer, svært holdbar og rask å sy.

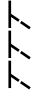
Legg stoffet under trykkfoten og juster kanten på trykkfoten etter kanten på stoffet. Når sømmen er ferdig, klipper du bort overflødig stoff utenfor sømmen.

Tips: Du kan også bruke usynlig faldsømfot til å sy helt på kanten av stoffet. Juster forlengelsen på foten, slik at den føres langs stoffkanten. Sy alltid en prøvelapp først. Resultatet kan variere etter stofftykkelse og -kvalitet.

				
		5.0	2.5	3–5

Still inn på skrå overkantsøm

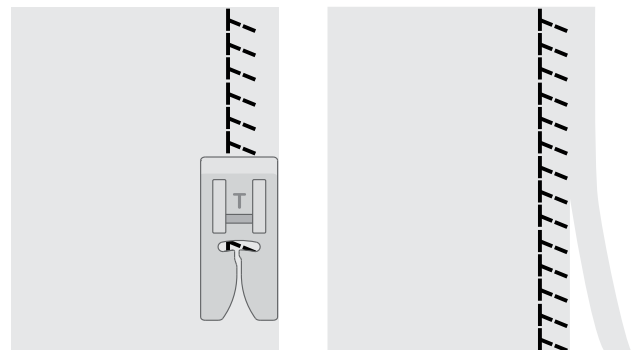

Lukket overlock-søm

Den lukkede overlock-sømmen kan brukes til å sy mellomtykke til tykke elastiske stoffer.

Bruk denne sømmen til å sy falder på elastiske stoffer (A) og til beltestropper (B). Brett en fald på vrangen og sy med lukket overlock-søm på rettsiden. Klipp bort overflødig stoff.

		5.0	2.5	3-5

Still inn på lukket overlock-søm

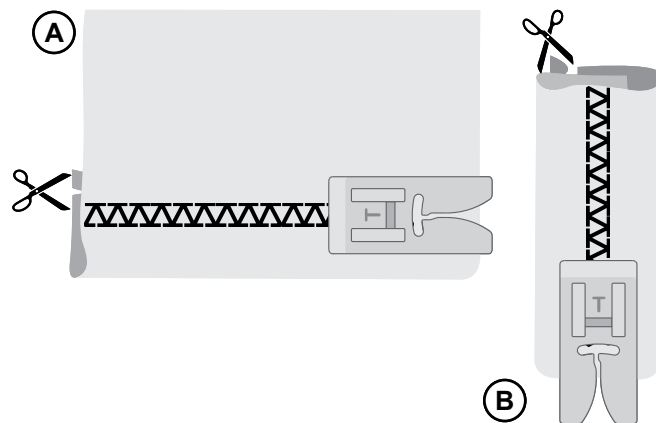

Usynlige faldsømmer

Den usynlige faldsømmen brukes til å lage usynlige falder på skjørt, bukser og interiørtekstiler. Det finnes to typer usynlig faldsøm: den ene er anbefalt til medium til kraftige ikke-elastiske stoffer (1) og den andre er anbefalt for medium til kraftige elastiske stoffer (2).

- Kast over trevlekanten på falden hvis du syr på et ikke-elastisk stoff. På de fleste strikkede stoffer trenger du ikke kaste over trevlekanten først.
- Brett og press sømmonnet på falden mot vrangen.
- Brett falden tilbake slik at ca. 3/8" (1 cm) av den ferdige kanten stikker ut nedenfor bretten. Syprosjektet skal ligge slik at vrangen vender opp.
- Legg stoffet under trykkfoten slik at bretten løper langs kantføringen (A).
- Når nålen svinger inn i bretten, skal den treffe kanten på stoffet. Hvis stingene er synlige på retten, justerer du kantføringen (A) ved å skru på justeringsskruen (B) til stinget som treffer falden, bare såvidt er synlig.

(1)	(2)		3.5	1.5-2.0	3-5

Still inn på usynlig faldsøm

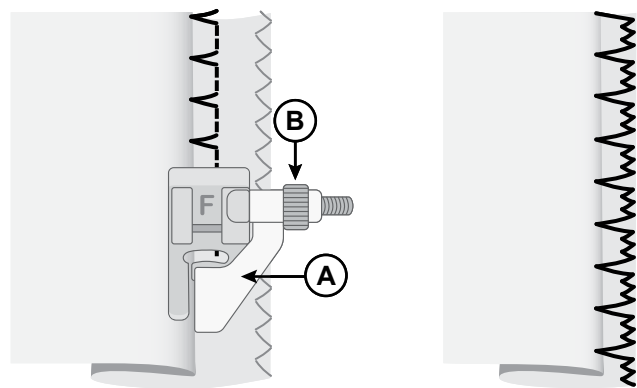

Ikke-elastiske stoffer

Elastiske stoffer

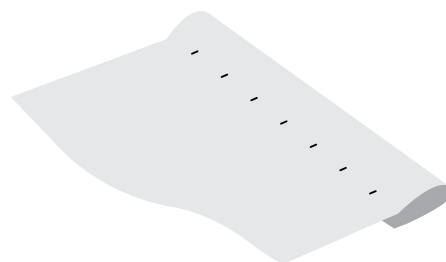

Rettsiden av stoffet

Stopping og reparasjoner





Reparere store hull

Når du skal dekke store hull, må du sy på en ny stoffbit på det skadede området.





Tråkle den nye stoffbiten fast til det skadede området på rettsiden av stoffet.

Sy over stoffkantene med sikksakksømmen eller en flertrinns sikksakksøm.

Klipp bort overflødig stoff fra det skadede området, nær sømmen på vrangen av stoffet.

				
		4.0-6.0	2.0	3-5

Still inn på sikksakksøm

				
		5.0	1.0-2.0	3-5

Still inn på flertrinns sikksakksøm

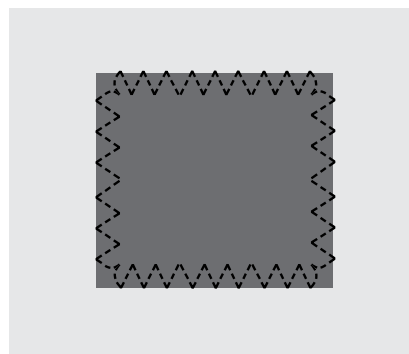

Reparere rifter

Ved reparasjon av rifter, frynsede kanter eller små hull kan det være lurt å legge en stoffbit på vrangen av stoffet. Stoffbiten forsterker det skadede området.

Legg en stoffbit under det skadede området. Den må være litt større enn det skadede området.

Sy over det skadede området med sikksakksømmen eller en flertrinns sikksakksøm.

Klipp bort overflødig stoff fra stoffbiten som brukes som forsterkning.

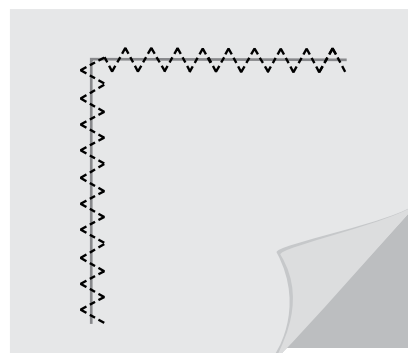





Reparere små hull

Det er enkelt å stoppe et lite hull eller en rift med stoppesømmen. Denne sømmen syr automatisk små sting frem og tilbake, for å dekke små hull eller flenger.

Trø maskinen med en tråd i en farge som er så lik fargen på stoffet som mulig.

1. Velg stoppesømmen.
2. Stoppesømmen brukes sammen med knapphullsfoten. Mål opp lengden på revnen/hullet. Skyv ut knappholderspaken (A) til tilsvarende lengde. Avstanden mellom knappholderspaken og stopperen (B) er den omtrentlige lengden på stoppesømmen. Maksimal lengde er ca. 3 cm (1 1/4"). (Gjenta sømmen hvis revnen er lengre).
3. Fest knapphullsfoten på maskinen. Legg stoffet under trykkfoten. Rett inn stoffet slik at den nederste enden av flengen er plassert litt over midten av trykkfoten (C).
4. Senk knapphullsspaken (D) helt ned og skyv den bort fra deg. Knapphullsspaken skal skyves inn mellom knappholderen (A) og stopperen (B).
5. Begynn å sy. Maskinen stopper automatisk når stoppesømmen er ferdig. Flytt stoffet og gjenta til hele det skadede området er dekket.

Merk: Du kan gjøre stoppingen enda mer solid ved å legge en stoffbit under hullet/revnen før du syr.

				
		7.0	2.0	2-4

Still inn på stoppesøm

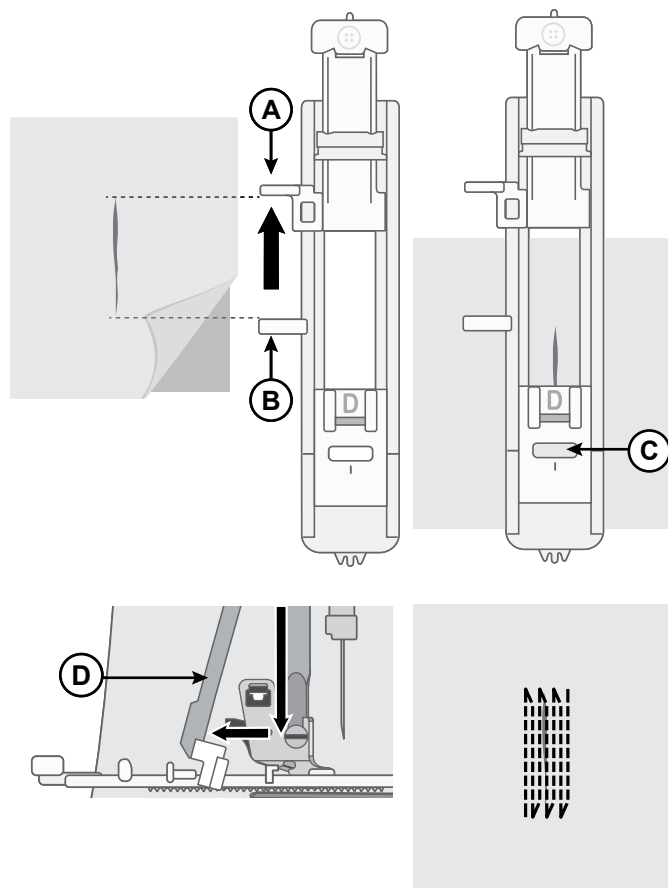





Ettrinns knapphull

Sy knapphull som er akkurat store nok til knappen. Bruk mellomlegg og/eller stabilisering der hvor knapphullene skal sys.

1. Merk av startposisjonen for knapphullet på stoffet (A).
2. På ettrinns-knapphullsfoten skyver du opp knappholderen ved å skyve spaken bakover (B). Sett inn knappen. Skyv knappholderen fremover til knappen låses på plass (C). Knappen avgjør lengden på knapphullet. Avstanden mellom knappholderspaken (B) og stopperen (D) er lengden på knapphullet.
3. Fest ettrinns-knapphullsfoten.
4. Påse at tråden føres gjennom hullet i trykkfoten og plasseres under foten.
5. Legg stoffet under trykkfoten slik at markeringen på stoffet er justert etter midten på knapphullsfoten (E).
6. Senk knapphullsspaken (F) helt ned og skyv den bort fra deg. Knapphullsspaken skal skyves inn mellom knappholderen (B) og stopperen (D).
7. Hold fast i enden av overtråden og begynn å sy. Knapphullet sys fra fronten av trykkfoten og bakover. Stopp syingen når knapphullet er ferdig.
8. Hev trykkfoten når knapphullet er ferdigsydd. Skyv knapphullsspaken helt opp.
9. Når du skal feste regelsen, trær du enden av overtråden på en synål, drar den til vrangen og knytter enden før du klipper vekk overflødig tråd.
10. Bruk en sprettekniv og skjær opp knapphullet fra begge ender mot midten (G).

Hvis du vil sy et knapphull til, må du ikke skyve knapphullsspaken oppover når knapphullet er ferdig. Skyv den i stedet bort fra deg igjen. Sy et knapphull til.

Merk: Prøvesy alltid et knapphull på en stoffrest.

				
		5.0	0.4	3-5

Still inn for knapphull

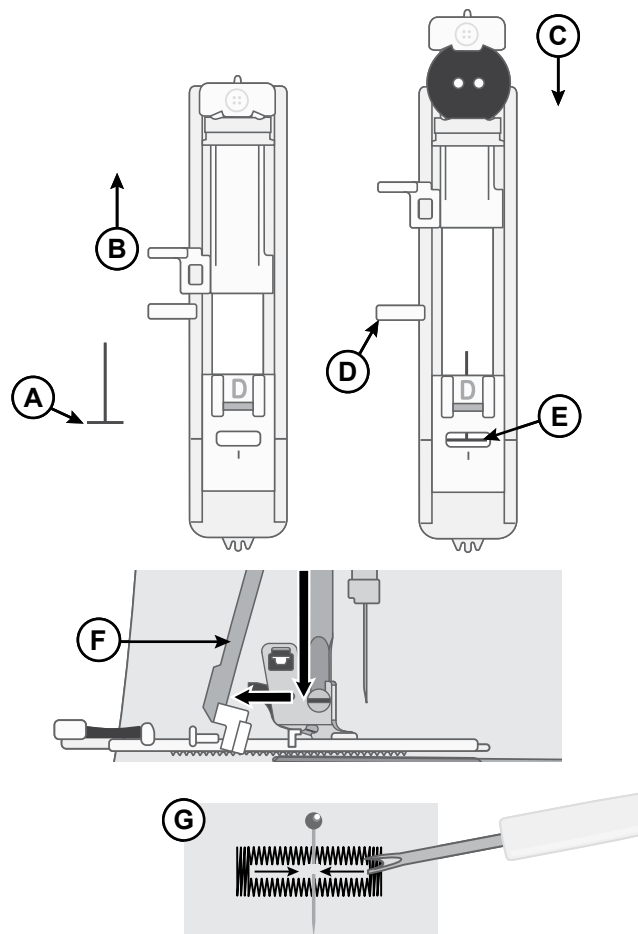





Sy i glidelåser

Glidelåsfoten kan settes på slik at den enten kommer til høyre eller til venstre for nålen, noe som gjør det enkelt å sy begge sider av glidelåsen.

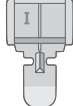
Fest foten i venstre trykkfotposisjon (A) for å sy høyre side av glidelåsen.

Fest foten i høyre trykkfotposisjon (B) for å sy venstre side av glidelåsen.

				
		3.5	2.0-3.0	3-5

Still inn for å sy i glidelåser

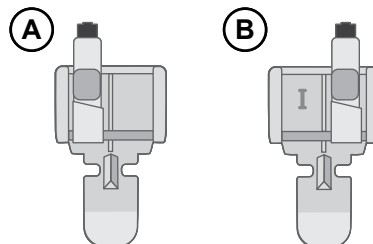

Midtstilt glidelås



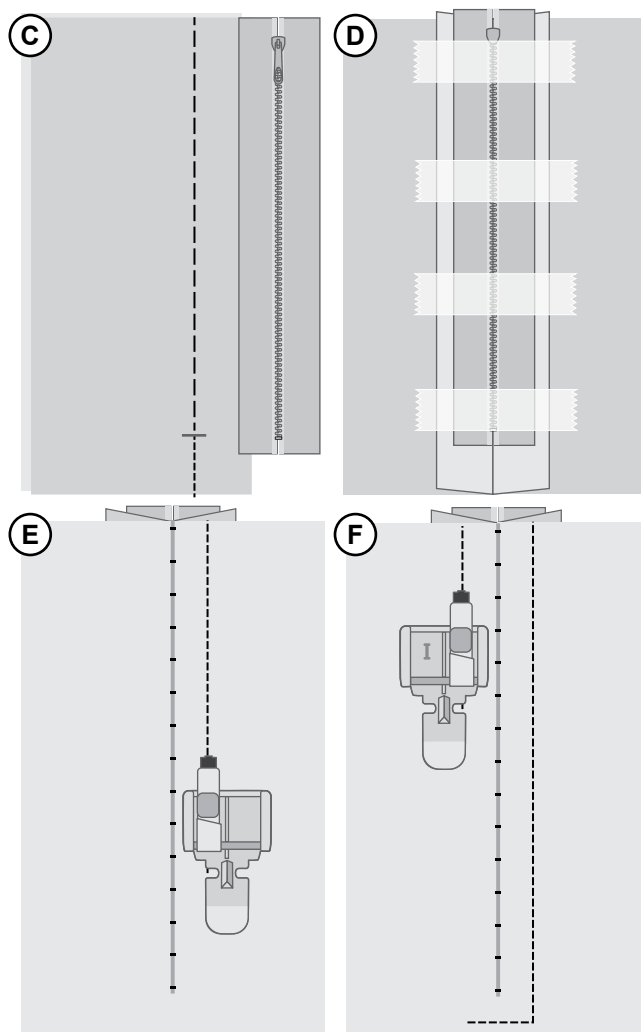

- Legg stoffstykkene med rettsidene mot hverandre og fest med knappnåler. Merk av lengden på glidelåsen på stoffet.
- Tråkle glidelåssømmen med angitt sømmonn (bruk rettsøm med en stinglengde på 4 mm, trådspenning 2). Tråkle til markeringen for nedre del av glidelåsen (C).
- Still inn maskinen for rettsøm (se tabellen ovenfor), sy noen få bakoversting og sy resten av sømmen med angitt sømmonn (C).
- Press opp sømmonnet. Legg glidelåsens høyre side mot vrangsidene av sømmen og fest den med teip (D).
- Snu syprosjektet og pass på at rettsiden vender opp. Fest glidelåsfoten til venstre for nålen (A).
- Sy langs høyre side av glidelåsen til du når enden av glidelåsen. Husk å sy bakoversting i begynnelsen av sømmen. Stopp med nålen i stoffet, løft trykkfoten og drei prosjektet for å sy tvers over nedre del av glidelåsen (E).
- Fest glidelåsfoten til høyre for nålen (B). Sy den andre siden av glidelåsen på samme måte som den første (F).
- Snu syprosjektet for å fjerne tapen på baksiden.
- Snu syprosjektet med rettsiden opp igjen og fjern tråklestingene.



Quiltesøm med håndsydd preg

Oppnå samme utseende som ved håndquilting med den "håndsydde" quiltesømmen. Træ nålen enten med gjennom-siktig tråd eller med en tråd som matcher fargen på stoffets fremside. Træ spolen med en trådfarge som samsvarer med eller danner en kontrast til oversiden av stoffet, avhengig av hvordan du vil at syprosjektet skal se ut (undertråden vises på oversiden av stoffet).

- For at sømmen skal få et håndsydd utseende, er det viktig at den sys med høy trådspenning. Pass på at trådspenningen stilles inn i samsvar med anbefalingene i sømndiagrammet.
- Sy langs en av sømmene i syprosjektet eller rundt en applikasjon. Den håndsydde effekten skapes ved at undertråden dras opp til forsiden av stoffet.
- Bruk kantlinjalen til å lage jevne rader med kanalquilting eller ekkoquilting, som vist i illustrasjonen. Sett inn kantlinjalen i sporet på baksiden av trykkføholderen og juster posisjonen slik at den passer til syprosjektet ditt.

				
		3.5	2.0-3.0	6-9

Still inn for quiltesøm med håndsydd preg

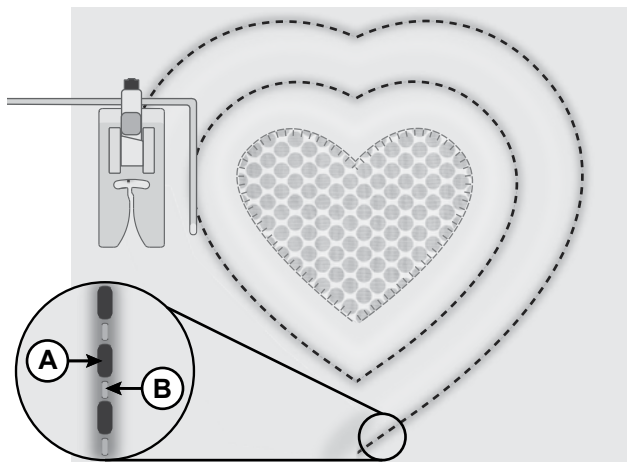





A. Undertråd
B. Overtråd

Isying av knapper

Fest knapper enkelt og raskt ved hjelp av spesialsømmen for isying av knapper.

1. Velg søm til isying av knapper.
2. Senk transportøren.
3. Fest trykkfoten for isying av knapper på maskinen.
4. Marker plasseringen av knappen med en merkepenn (A).
5. Legg syprosjektet under trykkfoten, og plasser knappen under foten mens du justerer den etter markeringen på stoffet. Senk trykkfoten (B).
6. Drei håndhjulet svært sakte mot deg, for å være sikker på at nålen treffer hullene. Juster om nødvendig stingbredden (C).
7. Begynn å sy med lav hastighet. Maskinen stopper automatisk etter noen få sting.
8. La det være igjen en lang trådende og dra den under knappen. Vikle trådeden rundt trådstammen.
9. Bruk en synål til å dra tråden til vrangsiden av stoffet, og fest tråden.
10. Koble inn transportørene igjen ved å flytte transportørspaken tilbake til vanlig syposisjon og deretter dreie håndhjulet mot deg en full omdreining.

				
		3.5	—	2-4

Still inn for isying av knapp

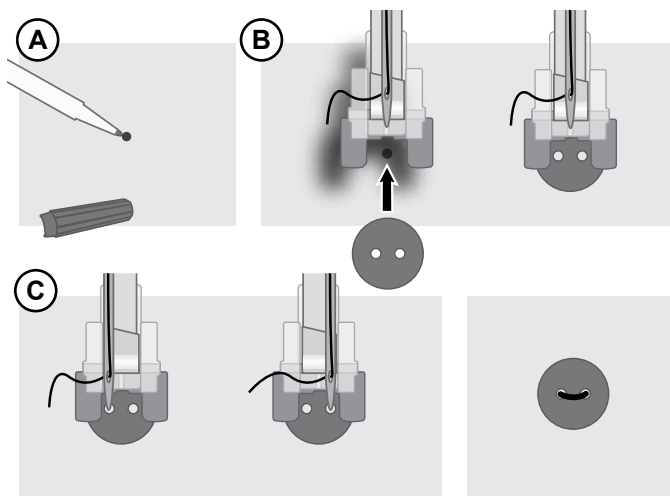

VEDLIKEHOLD

Rengjøre maskinen

For at symaskinen skal fungere som den skal, bør den rengjøres ofte. Det er imidlertid ikke nødvendig å smøre den med olje. Tørk av symaskinens overflater med en myk klut for å fjerne alt støv og lo som har samlet seg.

Rengjøre spoleområdet

 *Hev nålen og slå av maskinen.*

Fjern trykkfoten. Fjern spoledekslet og ta ut spolen.

Bruk L-skrutrekkeren til å fjerne skruene i stingplaten. Løft opp og fjern stingplaten.

Rens transportøren og spoleområdet med børsten som følger med.

Plasser stingplaten over transportøren, sett på plass skruene og stram dem til igjen.

Fest trykkfoten, sett inn spolen og sett på plass spoledekslet igjen.

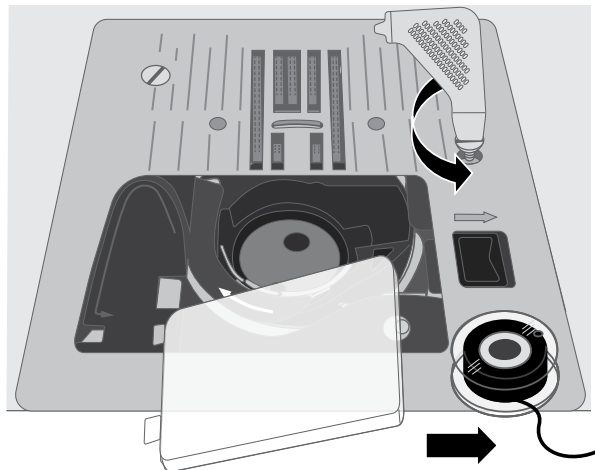

Rengjøre under spoleområdet

 *Hev nålen og slå av maskinen.*

Rengjør området under spolehuset etter at du har sydd flere prosjekter eller du merker at det begynner å samle seg opp lo der.

Fjern trykkfoten. Fjern spoledekslet og ta ut spolen.

Bruk L-skrutrekkeren til å fjerne skruene i stingplaten. Løft opp og fjern stingplaten.

Fjern spolehuset ved å løfte det opp. Dette blir enklere hvis du skyver det litt til venstre eller høyre når du løfter det.

Rengjør området med børsten eller med en tørr klut.

Merk: Ikke blås luft inn i spolehusområdet. Da blåses støv og lo lenger inn i maskinen din.

Før den splittede enden av spolehuset (A) under spolehusholderen (B) og under transportøren. Før deretter spolehuset en anelse fra høyre mot venstre, til det sitter ordentlig på plass i rommet til spoleholderen (C). Forsikre deg om at spolehuset er kommet ordentlig på plass ved å dreie håndhjulet mot deg. Rommet til spoleholderen (C) skal rotere fritt mot klokken.

Plasser stingplaten over transportøren, sett på plass skruene og stram dem til igjen.

Fest trykkfoten, sett inn spolen og sett på plass spoledekslet igjen.

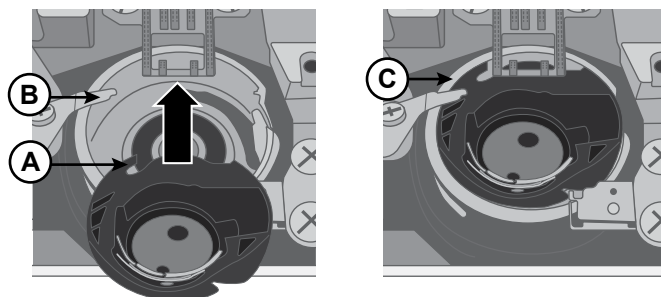
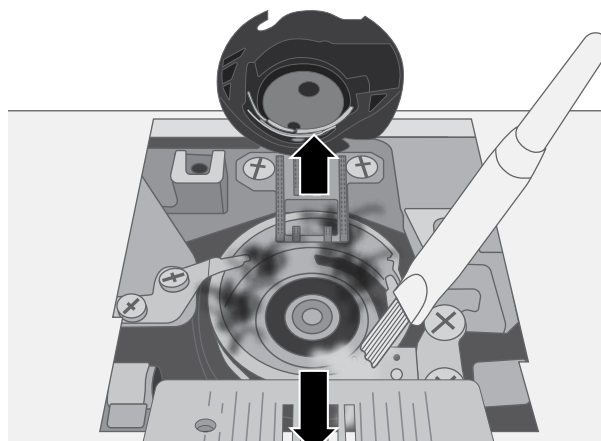

Feilsøking

Tråden lager løkker på undersiden av stoffet

Mulig årsak: Hvis det danner seg løkker på undersiden av stoffet, er dette alltid en indikasjon på at overtråden ikke er riktig trædd. Dette skjer når overtråden ikke er riktig plassert i trådspenningsmekanismene og ikke er trædd gjennom trådoptakeren.

Løsning: *Træ maskinen på nytt og pass på at du hever trykkfotløfteren før du begynner å træ, slik at tråden kommer ordentlig på plass i trådspennings-mekanismene og trådoptakeren. Utfør denne testen for å finne ut om du har trædd maskinen riktig:*

- Hev trykkfotløfteren og træ i overtråden på maskinen.
- Træ nålen, men ikke legg tråden under trykkfoten ennå. Når du drar overtråden mot venstre, skal den løpe fritt.
- Senk trykkfotløfteren. Når du drar overtråden mot venstre, skal du føle motstand. Det betyr at maskinen er riktig trædd.
- Legg tråden under trykkfoten og dra deretter opp undertråden. Stikk begge trådendene under trykkfoten forfra og bakover. Senk trykkfoten og begynn å sy.

Hvis du senker trykkfotløfteren og tråden likevel løper fritt (du kjenner ingen forskjell enten trykkfoten er oppe eller nede), betyr dette at du har trædd maskinen feil. Fjern tråden helt og træ maskinen på nytt.

Undertråden ryker

Mulig årsak: Undertråden er ikke riktig trædd.

Løsning: *Kontroller at spolen er riktig plassert i spoleholderen.*

Mulig årsak: Spolen er for full, eller tråden er spolt ujevnt på spolen.

Løsning: *Det kan være at undertråden ikke ble lagt under trådspenningssskiven på riktig måte under spoling.*

Mulig årsak: Støv eller lo i spoleholderen.

Løsning: *Rengjør spoleholderen.*

Mulig årsak: Feil spoler brukes.

Løsning: *Bruk spoler som er av samme type som de som leveres med maskinen (Class 15 gjennomsiktige spoler fra SINGER®) – ikke erstatt dem med noen andre.*

Undertråden vises på oversiden av stoffet

Mulig årsak: Overtråden er for stram.

Løsning: *Reduser trådspenningen på overtråden.*

Mulig årsak: Trådbanen er blokkert og dette fører til ekstra spenning på overtråden.

Løsning: *Kontroller at den øvre trådbanen ikke er blokkert og at tråden løper fritt gjennom trådbanen.*

Mulig årsak: Det er ikke spenning på undertråden.

Løsning: *Træ spolen på nytt.*

Problemer ved spoling

Mulig årsak: Undertråden er viklet løst på spolen.

Løsning: *Spol spolen på nytt og pass på at tråden sitter godt under trådspenningssskiven.*

Mulig årsak: Spolespindelen er ikke koblet ordentlig til, derfor spoles ikke spolen.

Løsning: *Kontroller at spolespindelen er koblet ordentlig til før du starter spoling.*

Mulig årsak: Spolen spoler løst fordi du ikke holdt i tråden da du begynte å spole.
Løsning: *Før du begynner å spole, må du holde fast i tråden (som kommer ut av spolen) til spolen er halvfull. Da stopper du for å klippe av tråden nær spolen.*

Stoffet rynkes

Mulig årsak: Overtråden er for stram.
Løsning: *Reduser trådspenningen på overtråden.*
Mulig årsak: Den angitte stinglengden er for kort.
Løsning: *Øk stinglengden.*
Mulig årsak: Feil type nål for stoffet du syr på.
Løsning: *Bruk riktig nåltype og -størrelse for stoffet du syr på.*

Stoffet rynker seg

Mulig årsak: Stoffet er ikke ordentlig stabilisert for stingtettheten som brukes (gjelder for eksempel satengsøm-applikasjoner).
Løsning: *Legg en stoffstabilisering under stoffet for å hindre at stingene samler seg og danner en rynket kant i stoffet.*

Høy lyd under sying

Mulig årsak: Tråden er ikke i trådtildrageren.
Løsning: *Trø maskinen på nytt og pass på at trådtildrageren er i høyeste posisjon slik at tråden går gjennom øyet på trådtildrageren. Drei håndhjulet på maskinen mot deg for å heve trådtildrageren til høyeste posisjon for itræing.*
Mulig årsak: Trådbanen er blokkert.
Løsning: *Kontroller at tråden ikke sitter fast i trådsnellen eller bak snellestopperen.*

Maskinen transporterer ikke stoffet

Mulig årsak: Trykkfotløfteren ble ikke senket ned på stoffet etter itræing.
Løsning: *Senk trykkfotløfteren før du begynner å sy. Ikke "skyv" eller "dra" i stoffet mens du syr.*
Mulig årsak: Transportørspaken er satt i øverste posisjon, men du har ikke dreiet håndhjulet en full omdreining for å koble transportøren ordentlig inn igjen.
Løsning: *Hev transportøren og koble den inn igjen ved å dreie håndhjulet en hel omdreining.*
Mulig årsak: Stinglengden er stilt på null.
Løsning: *Øk stinglengden.*

Maskinen går ikke

Mulig årsak: Spolespindelen er koblet inn når du prøver å sy.
Løsning: *Koble ut spolespindelen ved å skyve den mot venstre.*
Mulig årsak: Strømledningen og/eller fotpedalen er ikke koblet til riktig.
Løsning: *Kontroller at strømledningen/fotpedalen er satt ordentlig i maskinen og vegguttaket.*
Mulig årsak: Feil spoler brukes.
Løsning: *Bruk spoler som er av samme type som de som leveres med maskinen (Class 15 gjennomslittige spoler fra SINGER®) – ikke erstatt dem med noen andre.*

Nåler brekker

- Mulig årsak:** Nålen er bøyd, sløv eller skadet.
Løsning: *Kasser nålen og sett i en ny nål.*
- Mulig årsak:** Feil nålstørrelse til stoffet.
Løsning: *Sett i anbefalt nål for stoffet du syr på.*
- Mulig årsak:** Maskinen er ikke riktig trædd.
Løsning: *Træ maskinen helt på nytt.*
- Mulig årsak:** Man "skyver" eller "drar" i stoffet.
Løsning: *Ikke skyv eller dra i stoffet mens du syr, men la transportøren dra stoffet under trykkfoten mens du fører det.*

Nålitræeren virker ikke

- Mulig årsak:** Nålen er ikke i riktig stilling.
Løsning: *Hev nålen til høyeste posisjon ved å dreie håndhjulet mot deg.*
- Mulig årsak:** Feil nålstørrelse til stoffet.
Løsning: *Skyv nålen helt opp i nålfestet.*
- Mulig årsak:** Nålen er bøyd.
Løsning: *Fjern den bøyde nålen og sett i en ny nål.*
- Mulig årsak:** Tappen på kroken er skadet.
Løsning: *Nålitræeren må skiftes ut. Kontakt et godkjent servicesenter.*

Sting hoppes over

- Mulig årsak:** Nålen er ikke riktig satt i.
Løsning: *Kontroller at den flate siden av nålhodet er vendt mot baksiden av maskinen og at nålen er skjøvet oppover så langt den går. Stram deretter til nålfesteskruen.*
- Mulig årsak:** Feil nål for stoffet du syr på.
Løsning: *Bruk riktig nåltype og -størrelse for stoffet du syr på.*
- Mulig årsak:** Nålen er bøyd, sløv eller skadet.
Løsning: *Kasser nålen og sett i en ny nål.*

Sømmene vrir seg

- Mulig årsak:** Man "skyver" eller "drar" i stoffet.
Løsning: *Ikke skyv eller dra i stoffet mens du syr, men la transportørene dra stoffet under trykkfoten mens du fører det.*
- Mulig årsak:** Feil innstilling for stinglengde.
Løsning: *Juster innstillingen for stinglengde.*
- Mulig årsak:** Det kan være nødvendig å benytte stabilisering når du bruker denne teknikken.
Løsning: *Legg stabiliseringen under stoffet.*

Tråden drar seg sammen i begynnelsen av sømmen

- Mulig årsak:** Over- og undertråden er ikke lagt ordentlig under trykkfoten før du begynner å sy.
Løsning: *Kontroller at både over- og undertråden er stukket under trykkfoten forfra og bakover før du begynner å sy.*

- Mulig årsak:** Du begynte å sy uten at det var lagt noe stoff under trykkfoten.
- Løsning: *Legg stoffet under trykkfoten og pass på at nålen treffer stoffet. Hold lett i begge tråddene mens du syr de første stingene.*
- Mulig årsak:** Det kan være nødvendig å benytte stabilisering når du bruker denne teknikken.
- Løsning: *Legg stabiliseringen under stoffet.*

Overtråden ryker

- Mulig årsak:** Trådbanen er blokkert
- Løsning: *Kontroller om tråden sitter fast i trådsnellen (i ujevne kanter på selve trådsnellen) eller bak snellestiften eller snellestopperen (hvis tråden har havnet bak snellestopperen og derfor ikke kan løpe fritt gjennom trådbanen).*
- Mulig årsak:** Maskinen er ikke riktig trædd.
- Løsning: *Fjern overtråden helt, hev trykkfotløfteren, trø maskinen på nytt og pass på at tråden er i trådoptakeren (hev trådoptakeren til høyeste stilling ved å dreie håndhjulet mot deg).*
- Mulig årsak:** Overtrådspenningen er for stram.
- Løsning: *Reduser trådspenningen på overtråden.*

Tekniske spesifikasjoner

Syhastighet Maksimalt 800 ± 50 o/min (ved bruk av rettsøm med standard stinglengde)	Nominell spenning 240 V / 50 Hz, 230 V / 50 Hz, 220 V / 50–60 Hz, 127 V / 60 Hz, 120 V / 60 Hz, 125 V / 60 Hz, 100 V / 50–60 Hz	Høyde for heving av trykkfot 6 mm
Verneklasse II (Europa)	Stingbredde 0–7,0 mm	Stinglengde 0–4,5 mm
Type lampe LED-lys	Maskinmål Lengde: ≈465 mm Bredde: ≈210 mm Høyde: ≈300 mm	Vekt 6.3 kg

Vi forbeholder oss retten til å endre maskinutstyr og utvalget av tilbehør uten forutgående varsel samt foreta endringer i ytelse og konstruksjon. Slike modifikasjoner vil alltid bli gjort for å gagne brukeren og produktet.

ÅNDSVERK

SINGER og det ovale "S"-symbolet er varemerker tilhørende The Singer Company Limited S.à.r.l. eller deres tilknyttede selskaper.

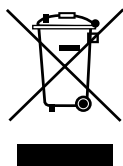

Vi gjør oppmerksom på at når dette produktet skal kastes, må det resirkuleres på en trygg måte i henhold til nasjonal lovgivning angående elektriske/elektroniske produkter. Ikke kast elektriske apparater som usortert husholdningsavfall. Benytt egne returpunkt. Kontakt lokale myndigheter for å få informasjon om hvilke returpunkter som er tilgjengelige. Når gamle apparater byttes ut med nye, kan det være at forhandleren er juridisk forpliktet til å ta inn det gamle apparatet ditt og kassere det uten ekstra kostnad.

Dersom elektriske apparater kastes på søppelfyllinger eller avfallsplasser, kan farlige stoffer lekke ut i grunnvannet, komme inn i næringskjeden og medføre helseskader.

PRODUSENT
VSM Group AB
Soldattorpsgatan 3, SE-55474 Jönköping, SVERIGE



SINGER®

ORIGINAL SINCE 1851.