

BRUKSANVISNING

SE017

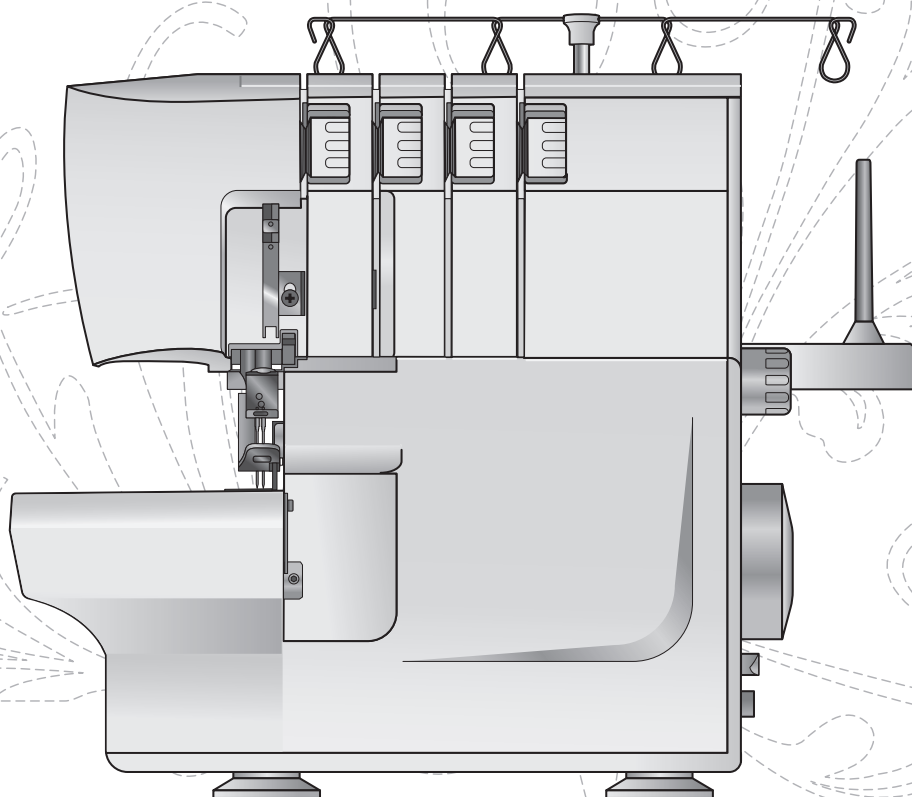

SINGER®

VIKTIGE SIKKERHETSINSTRUKSJONER

Man må alltid følge grunnleggende forholdsregler når man bruker elektriske apparater, inkludert følgende:

Les alle instruksjonene før denne husholdningssymaskinen tas i bruk. Oppbevar instruksjonene på et egnet sted i nærheten av maskinen. Pass på at du leverer den videre dersom maskinen blir gitt til en tredjepart.

Dette apparatet kan brukes av barn fra 8 år og oppover og av personer som har nedsatt fysisk, sensorisk eller mental kapasitet. Det kan også brukes av personer som mangler erfaring og kunnskaper, hvis noen fører tilsyn med dem eller gir dem veiledning i hvordan de bruker apparatet på en sikker måte, og de forstår farene. Barn skal ikke leke med apparatet. Rengjøring og vedlikehold skal ikke utføres av barn uten tilsyn.

FARE – FOR Å REDUSERE RISIKOEN FOR ELEKTRISK STØT:

En symaskin bør aldri være uten tilsyn når støpselet er satt i. Ta alltid støpselet på symaskinen ut av den elektriske kontakten umiddelbart etter bruk og før du rengjør den, tar av deksler, smører eller ved enhver annen vedlikeholdsjustering som nevnt i bruksanvisningen.

ADVARSEL – SLIK REDUSERER DU FAREN FOR BRANNSKADE, BRANN, ELEKTRISK STØT OG PERSONSKADER

- Ikke tillat at maskinen brukes som en leke. Vær spesielt påpasselig når symaskinen brukes av barn eller i nærheten av barn.
- Maskinen må kun brukes til det den er ment til og som beskrevet i denne bruksanvisningen. Bruk kun tilbehør som er anbefalt av produsenten.
- Bruk aldri symaskinen hvis strømledning eller støpsel er skadet, hvis den ikke virker skikkelig, hvis den har vært mistet, eller er skadet, eller har falt ned i vann. Ta med symaskinen til nærmeste autoriserte forhandler eller servicesenter for sjekk, reparasjon, elektrisk eller mekanisk justering.
- Bruk aldri symaskinen hvis noen av luftinntakene er tilstoppet. Hold maskinens og fotregulatorens ventilasjonsåpninger fri for oppsamling av lo og støv.
- Hold fingrene borte fra alle bevegelige deler. Vær spesielt varsom i nærheten av nålen.
- Bruk alltid riktig stingplate. Bruk av feil plate kan få nålen til å brette.
- Ikke bruk bøyde nåler.
- Ikke dra eller skyv stoffet mens du syr. Det kan bøye nålen og få den til å brette.
- Bruk vernebriller.
- Slå av symaskinen ("0") mens du foretar justeringer i nærheten av nålen, for eksempel når du trær nålen, bytter nål, tar opp undertråden eller bytter trykkfot osv.
- Du må aldri slippe eller stikke ting inn i noen åpning.
- Må ikke brukes utendørs.
- Må ikke brukes i nærheten av aerosol-produkter (spray) eller der hvor oksygen administreres.

- For å koble fra maskinen vrir du alle brytere til av-posisjon («0») og drar deretter støpselet ut av stikkkontakten.
- Ikke koble fra ved å dra i ledningen. For å koble fra, dra i støpselet, ikke i ledningen.
- Fotpedalen brukes til å betjene maskinen. Legg aldri andre gjenstander på fotpedalen.
- Ikke bruk maskinen hvis den er våt.
- Hvis LED-lampen er skadet eller ødelagt, må den skiftes ut av produsenten eller et tilknyttet serviceverksted, eller en tilsvarende kvalifisert person, for å unngå at det oppstår farlige situasjoner.
- Hvis strømledningen til fotregulatoren er skadet, må den skiftes ut av produsenten eller et tilknyttet serviceverksted, eller en tilsvarende kvalifisert person, for å unngå at det oppstår farlige situasjoner.

Bare for Overlock maskiner:

- Bruk aldri maskinen før du har forsikret deg om at kutterdekselet eller coverstitch-bordet er forsvarlig montert.

TA VARE PÅ DISSE INSTRUKSJONENE

Innhold

Maskinens deler.....	5	Rengjøring.....	21
Tilbehør.....	6	Smøring.....	21
Koble til fotpedalen og strømforsyningen.....	6	Bytte den faste kutteren.....	22
Sette opp teleskoptrådstativet.....	7	Oppbevaring.....	22
Åpne og lukke frontdekselet.....	7	Service.....	22
Fjerne og sette på stoffplaten.....	7	Feilsøking.....	23
Trykkfotløfter.....	8	Sømtabell.....	24
Bytte nålene.....	8	Stoff / nål / trådtabell.....	28
Bytte trykkfot.....	8	Spesifikasjoner.....	28
Koble ut den bevegelige øvre kutteren.....	9		
Feste overlock-konverteren for 2 tråder.....	9		
Træ maskinen.....	10		
Træ øvre sløyfe (lilla).....	11		
Træ nedre sløyfe (gul).....	12		
Træ høyre nål (grønn).....	13		
Træ venstre nål (blå).....	13		
Bytte tråd.....	14		
Begynne å sy.....	14		
Trådspenningsinnstillinger.....	15		
Justere differensialmater.....	16		
Justere trykkfotpress.....	17		
Stingbreddeinnstillinger.....	17		
Stinglengdeinnstillinger.....	17		
Innstilling av stingfingerspak.....	18		
Syng av rullekant.....	18		
Flatlock-søm.....	19		
Overlock med innleggstråd.....	20		
Plassering av knappåler.....	20		
Feste trådkjedet.....	20		
Vedlikehold av maskinen.....	21		

Maskinens deler

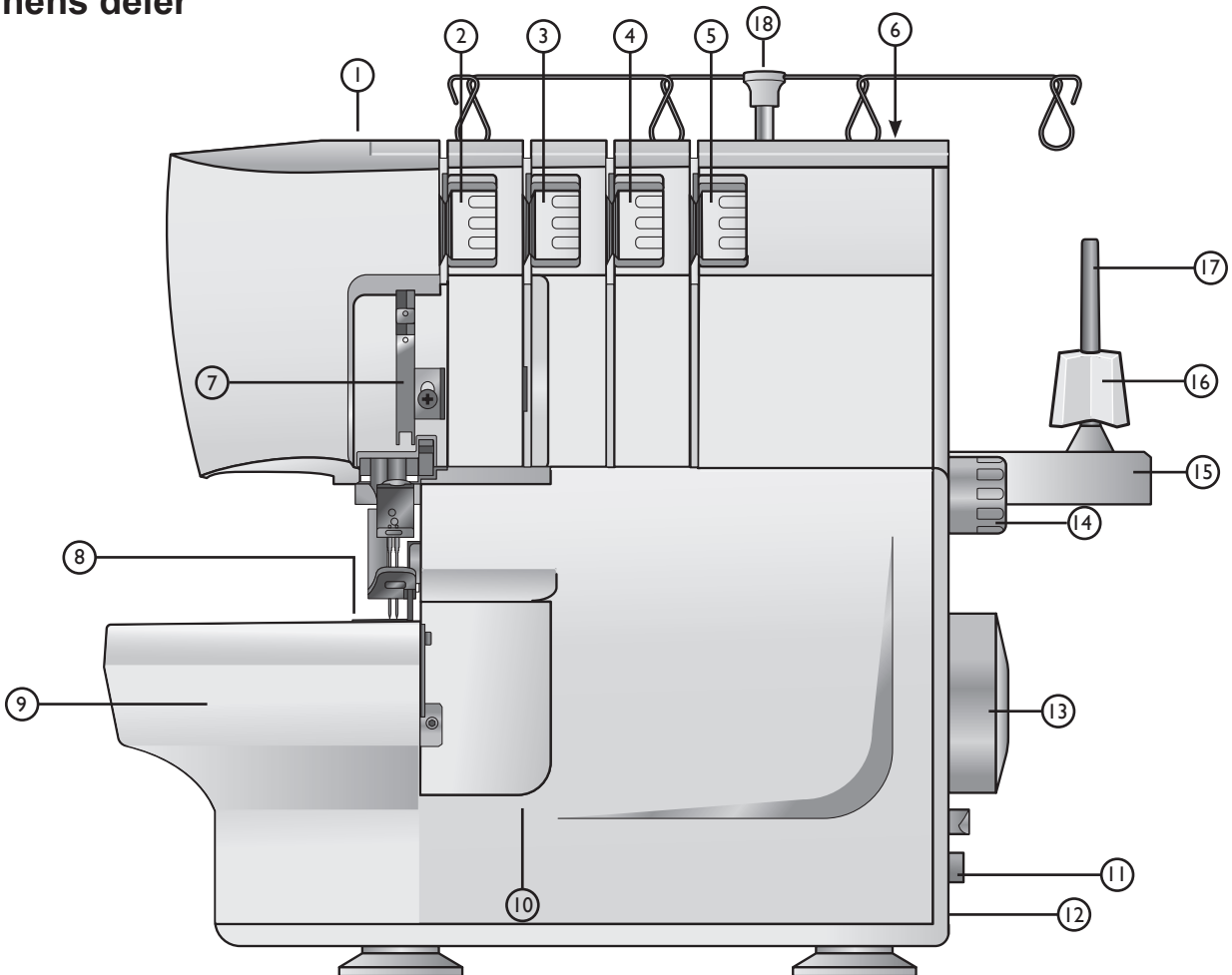

1. Justeringshåndtak for trykkfotpress
2. Trådspenningshjul for venstre nål (blå)
3. Trådspenningshjul for høyre nål (grønn)
4. Trådspenningshjul for øvre sløyfe (lilla)
5. Trådspenningshjul for nedre sløyfe (gul)
6. Håndtak
7. Trykkfotløfter
8. Stingplate
9. Stoffplate
10. Frontdeksel
11. Justeringsspak for differensialmating
12. Strøm- og lysbryter
13. Håndhjul
14. Stinglengdehjul
15. Snellestativ
16. Snelleholder
17. Snellestift
18. Teleskoptrådstativ

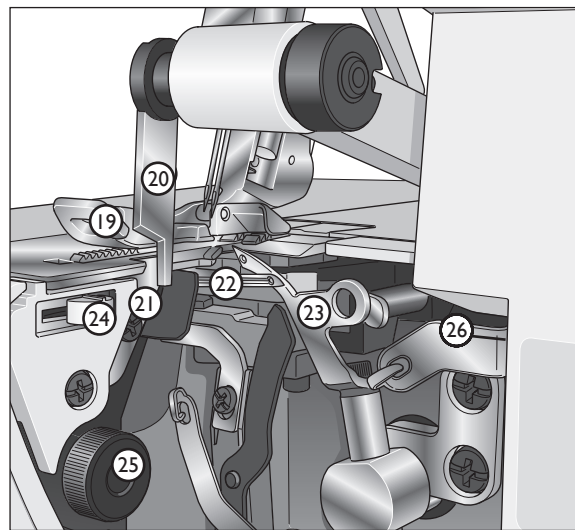

19. Trykkfot
20. Flyttbar øvre kutter
21. Fast nedre kutter
22. Nedre sløyfe
23. Øvre sløyfe
24. Stingfingerspak
25. Justeringshåndtak for sømbredde/kuttebredde
26. LED-lys, (tilgjengelig på noen modeller)

Tilbehør

1. 2-tråds konverter
2. Nålpakke med to nåler, størrelse #14/90. To nåler, størrelse #14/90, er satt inn i maskinen ved levering.
3. Skrutrekker
4. Pinsett
5. Lobørste
6. Knivblad (til den faste nedre kutteren)
7. Avfallskurv

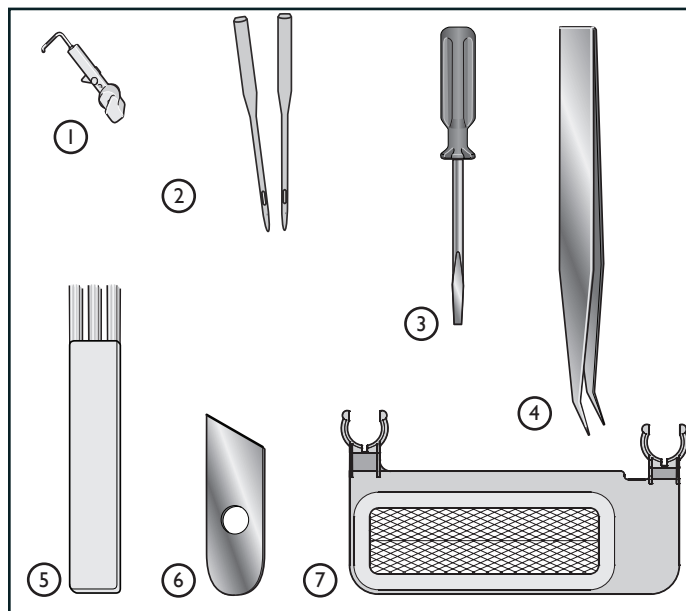

Koble til fotpedalen og strømforsyningen

Fotpedal for bruk med denne maskinen:

- Type GTC/HKT 72C for 220-240V produsert av DANYANG GUOTI MOTOR & APPLIANCE CO., LTD /ZHEJIANG HUAXING ELECTRIC MOTOR CO., LTD.

- Type GTE/ HKT 7 for 100-120 V produsert av DANYANG GUOTI MOTOR & APPLIANCE CO., LTD /ZHEJIANG HUAXING ELECTRIC MOTOR CO., LTD.

Før du kobler til maskinen må du forsikre deg om at spenningen er den samme som angitt på platen under maskinen. Spesifikasjonene varierer fra land til land.

1. Koble fotpedalen/strømledningen til kontakten på maskinen.
2. Koble strømledningen til en stikkontakt.
3. Trykk strømbryteren til "I" for å slå på maskinen.
4. Trykk på fotpedalen for å begynne å sy. Bruk fotpedalen til å justere syhastigheten. Jo hardere du trykker, jo raskere syr maskinen. Løft foten fra fotpedalen for å stoppe maskinen.
5. Trykk strømbryteren til "O" for å slå av maskinen.

NB: Når frontdekselet åpnes blir sikkerhetsbryteren aktivert, slik at maskinen ikke syr selv om du trykker ned fotpedalen.

NB: Din overlock-maskin er justert slik at den skal gi best mulig resultat i vanlig romtemperatur. Svært høye eller svært lave temperaturer kan påvirke resultatet.

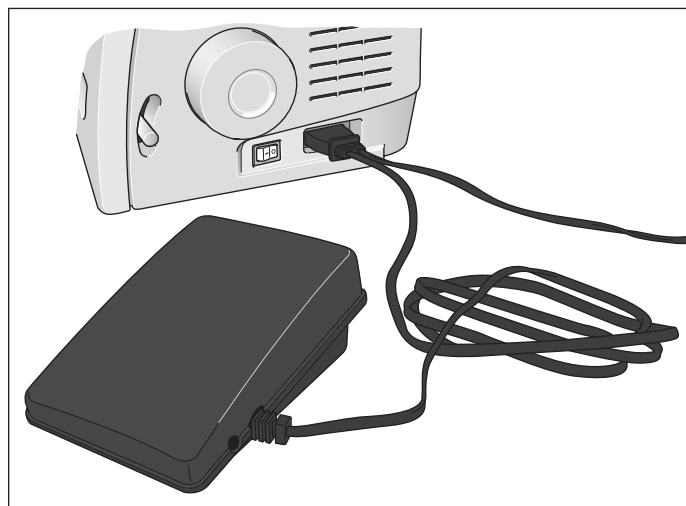

Sette opp teleskoptrådstativet

Fell ut teleskoptrådstativet til full høyde, og dreii til det klikker på plass.

Sett trådsnellene over snelleholderne på snellestiften.

Hvis maskinen allerede er trådd, retter du ut trådene for å unngå at de floker seg.

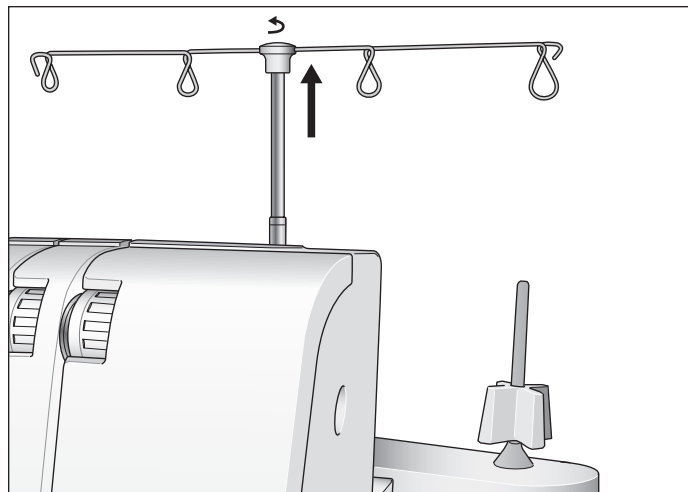

Åpne og lukke frontdekselet

Åpne frontdekselet

Skyv først dekselet til høyre så langt det går, og trekk det deretter ned og mot deg.

Lukke frontdekselet

Trekk først dekselet oppover, og skyv det deretter til venstre til det låses på plass.

NB: Frontdekselet har en sikkerhetsbryter som gjør at maskinen ikke kan sy når dekselet er åpent.

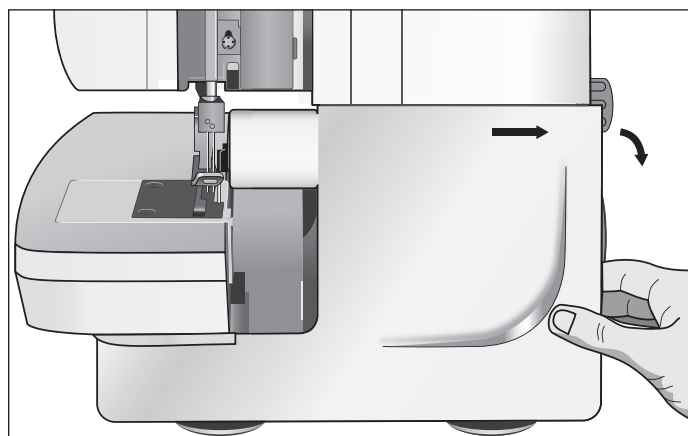

Fjerne og sette på stoffplaten

Sy med friarmen

Denne maskinen gjøres om til en friarmmaskin ganske enkelt ved å fjerne stoffplaten. Friarmen gjør det lettere å sy stykker der det er vanskelig å komme til, som armhull og oppbrett på bukser.

Fjerne stoffplaten

Skyv stoffplaten til venstre, og fjern den fra maskinen mens du trykker inn knappen (A) på undersiden.

Sette på stoffplaten

Juster utstikkerne på stoffplaten i forhold til sporene på friarmen, og skyv den til høyre til den klikker på plass.

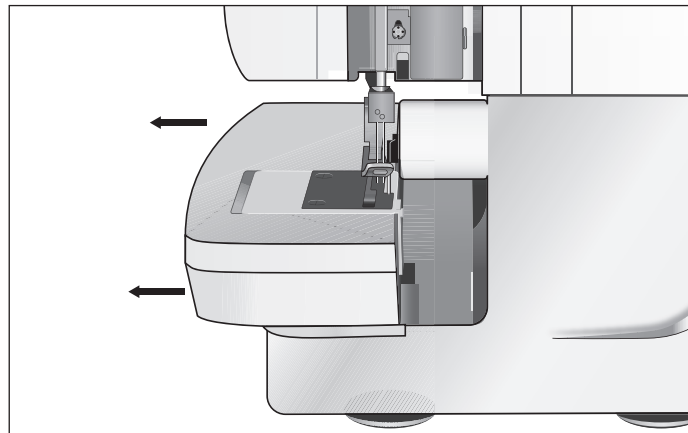

Trykkfotløfter

Trykkfoten løftes med løftespaken (A) bak på maskinen.

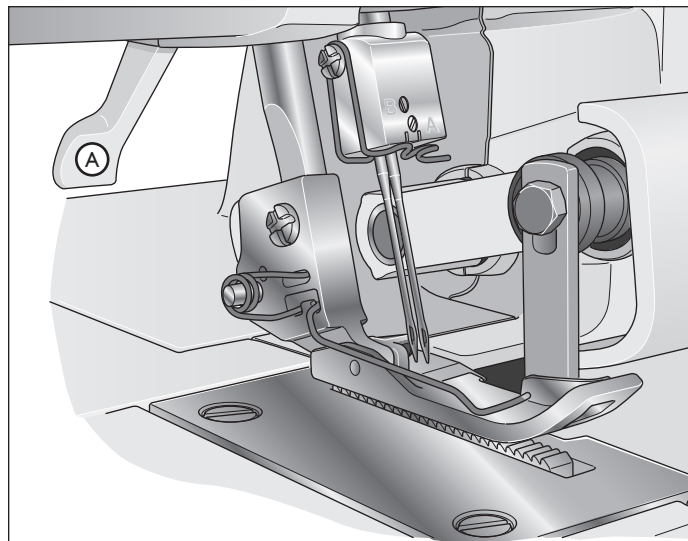

Bytte nålene

 Slå av hovedbryteren og trekk ut støpselet til maskinen.

1. Drei håndhjulet mot deg til nålene står i høyeste stilling.
2. Løsne venstre (B) og/eller høyre (A) nålfesteskrue uten å fjerne dem med den lille skrutrekkeren, mens du holder nålene.
3. Fjern venstre og/eller høyre nål.
4. Hold den nye nålen/de nye nålene med den flate siden vendt bakover.
2. Sett nålen/e helt inn i venstre og/eller høyre nålfeste.
3. Trekk til venstre (B) og/eller høyre (A) nålfesteskrue.

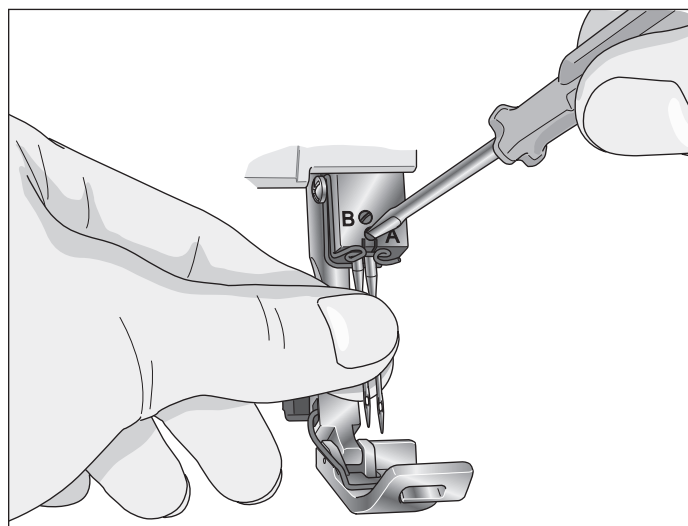

Bytte trykkfot

 Slå av hovedbryteren og trekk ut støpselet til maskinen.

1. Løft trykkfoten.
2. Drei håndhjulet mot deg til nålene står i høyeste stilling.
3. Trykk på den hvite knappen bak på trykkfotstangen (A) for å løsne foten.
4. Sett den nye foten med nålen rett under sporet i trykkfotfestet, og senk trykkfoten. Trykk på den hvite knappen bak på trykkfotstangen (A) for å feste foten igjen.

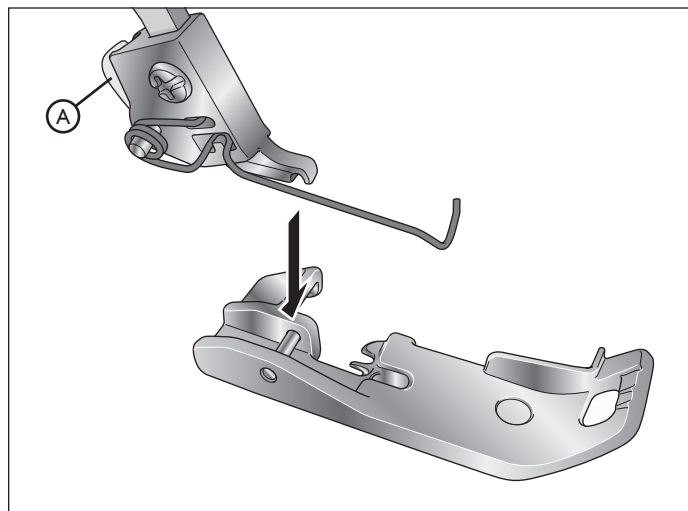

Koble ut den bevegelige øvre kutteren

Sett den bevegelige øvre kutteren i utkoblet stilling

1. Drei håndhjulet mot deg til den øvre kutteren er løftet til høyeste stilling.
2. Åpne frontdekselet.
3. Skyv holderen til den bevegelige kutteren helt til høyre.
4. Drei knotten bort fra deg til kutteren klikker fast i utkoblet vannrett stilling (A).

NB: Hvis kutteren stopper i øvre stilling;

- Drei håndhjulet mot deg til kutteren går klar av toppen av maskinen. Fortsett å rotere kutteren til vannrett stilling.

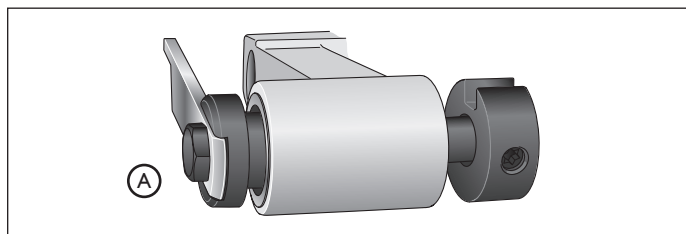
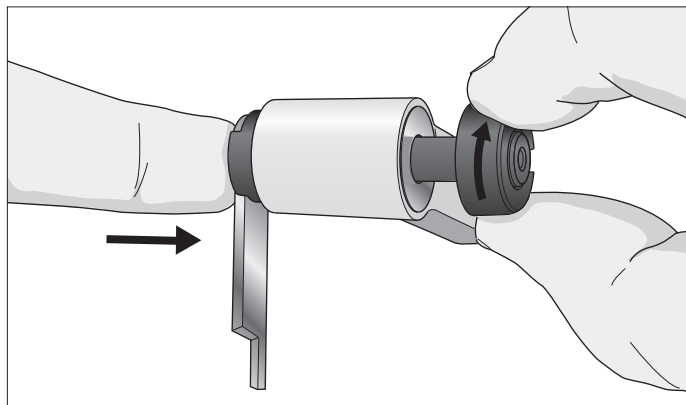

Sette den bevegelige øvre kutteren tilbake i arbeidsstilling

1. Åpne frontdekselet og skyv holderen til den bevegelige kutteren helt til venstre.
2. Drei knotten opp og mot deg til du hører at kutteren klikker på plass i arbeidsstilling.

Merk: Kniven skal alltid stå i kutteposisjon når du syr, da denne maskinen må klippe bort overflødig stoff for å forme sømmen over stoffkanten.

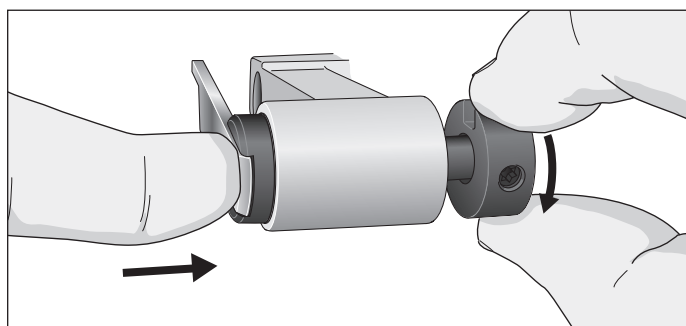

Feste overlock-konverteren for 2 tråder

Overlock-søm med 2 tråder sys med én tråd i nålen og den nedre sløyfetråden. Før du syr må konverteren for to tråder festes til den øvre sløyfen.

1. Åpne frontdekselet.
2. Plasser den øvre sløyfen i nederste stilling ved å dreie håndhjulet mot deg.
3. Sett stiften (A) til konverteren inn i hullet (B) i den øvre sløyfen.
4. Plasser posisjonstappen (C) slik at den berører øvre kant på sløyfen.
5. Sett spissen (D) inn i hullet i den øvre sløyfen.

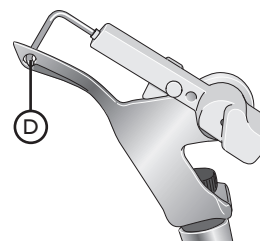
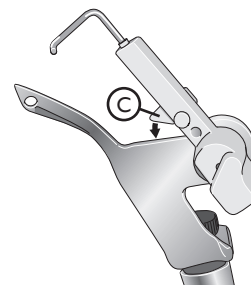
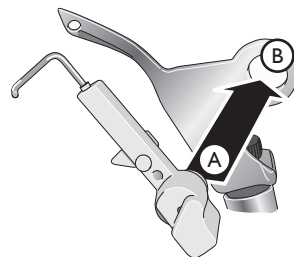

Fjerne overlock-konverteren for 2 tråder

1. Fjern spissen (D) fra hullet i den øvre sløyfen, og fjern konverteren.
2. Legg konverteren for to tråder tilbake i tilbehørsskrinet.

Træ maskinen

Et diagram med fargekoder for hurtigreferanse er plassert på innsiden av frontdekselet.

Når du trær maskinen, må det gjøres i følgende rekkefølge:

1. Træ øvre sløyfe - Lilla
2. Træ nedre sløyfe - Gul
3. Træ høyre nål - Grønn
4. Træ venstre nål - Blå

Viktig:

Hvis tråden løsner fra den nedre sløyfen:

1. Trekk tråden ut av nålen(e)
2. Træ nedre sløyfe
3. Træ nålen(e)

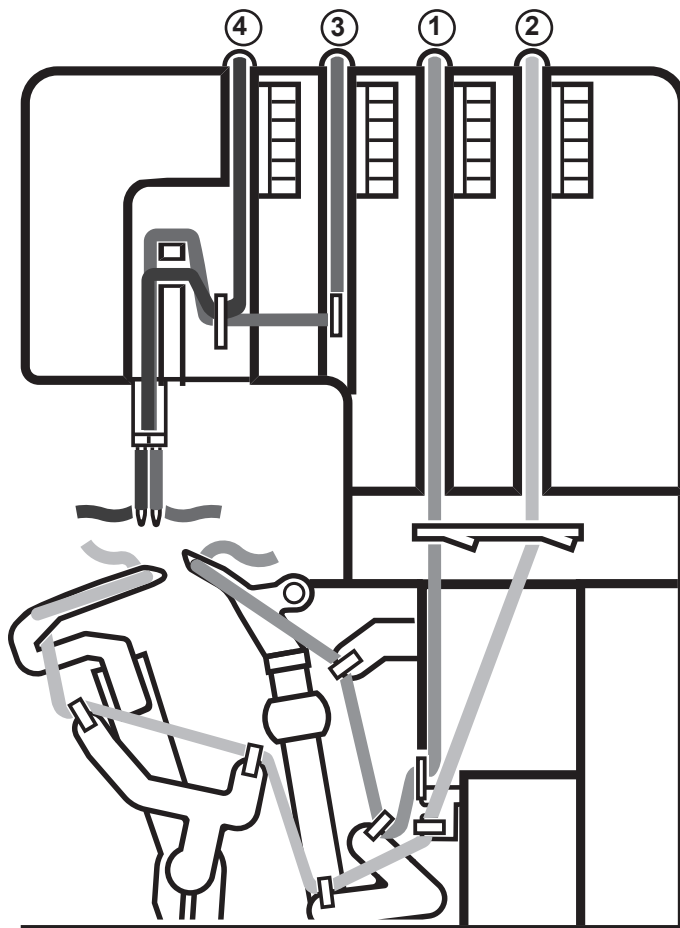

Træ øvre sløyfe (lilla)

1. Før tråden bakfra og forover gjennom trådføreren på trådstativet (1).
2. Trekk tråden fra venstre til høyre under trådføreren på toppdekselet (2). Bruk pinsetten for å gjøre det lettere å trå.
3. Hold tråden med begge hender mens du fører den mellom spenningsbrikkene, og trekk den ned for å kontrollere at den legger seg riktig mellom spenningsbrikkene (3).

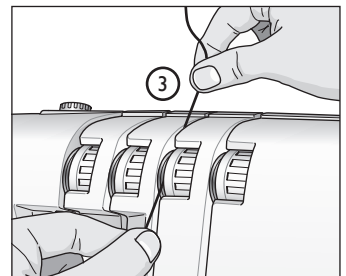
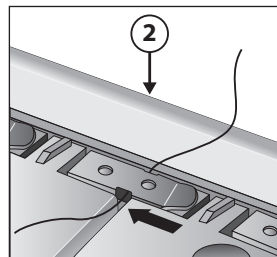
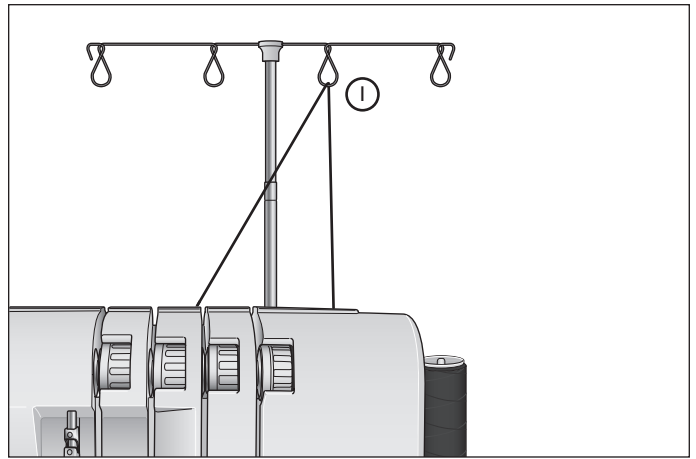

4. Træ sløyfeområdet på maskinen ifølge de grønne fargekodete trådførerne (4-7). Bruk pinsetten for å gjøre det lettere å trå.
5. Bruk pinsetten til å trå hullet i øvre sløyfe fra forsiden og bakover (8).
6. Trekk ca. 10 cm tråd gjennom sløyfen, og legg den bakover på stingplaten.

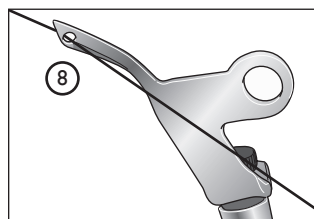
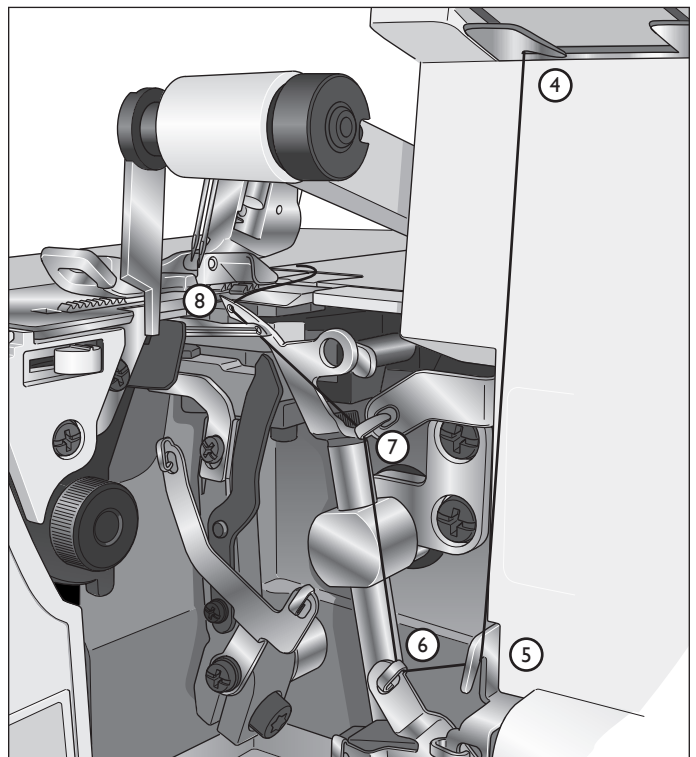

Træ nedre sløyfe (gul)

1. Før tråden bakfra og forover gjennom trådføreren på trådstativet (1).
2. Trekk tråden fra venstre til høyre under trådføreren på toppdekslet (2). Bruk pinsetten for å gjøre det lettere å trå.
3. Hold tråden med begge hender mens du fører den mellom spenningsbrikkene, og trekk den ned for å kontrollere at den legger seg riktig mellom spenningsbrikkene (3).
4. Drei håndhjulet mot deg til den nedre sløyfen står helt til høyre.

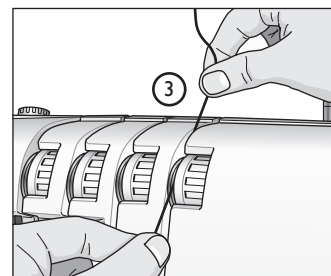
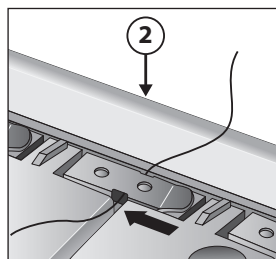
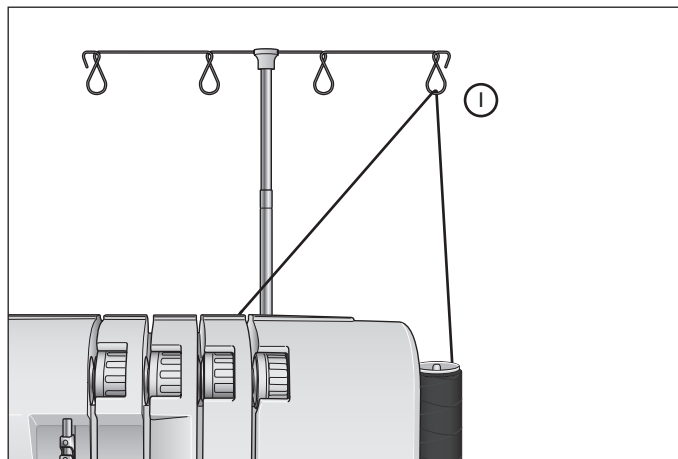

5. Træ sløyfeområdet på maskinen ifølge de blå fargekodede trådførerne (4-8). Bruk pinsetten for å gjøre det lettere å trå.
6. Før tråden bak og over tuppen på den nedre sløyfen (9A). Trekk den deretter forsiktig til venstre til den glir inn i åpningen i den nedre sløyfen (9B).
7. Plukk opp tråden og før den gjennom hullet i den nedre sløyfen (10). Tråden skal ligge i sporet i den nedre sløyfen.
8. Trekk ca. 10 cm tråd gjennom sløyfen, og legg den over den øvre sløyfen og bakover på stingplaten.

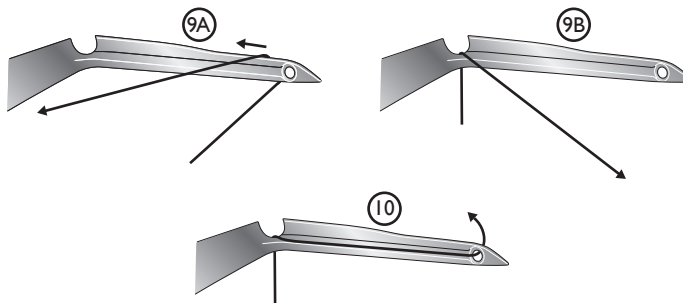
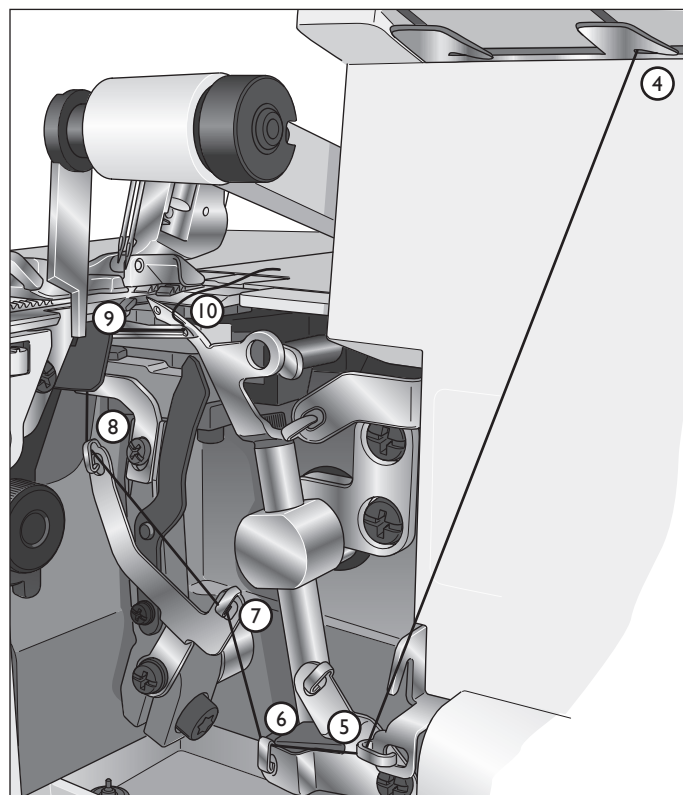

Træ høyre nål (grønn)

1. Før tråden bakfra og forover gjennom trådføreren på trådstativet (1).
2. Trekk tråden fra venstre til høyre under trådføreren på toppdekslet (2). Bruk pinsetten for å gjøre det lettere å trø.
3. Hold tråden med begge hender mens du fører den mellom spenningsbrikkene, og trekk den ned for å kontrollere at den legger seg riktig mellom spenningsbrikkene (3).
4. Fortsett å trø punktene (4-7).

NB: Pass på at du fører tråden gjennom øvre trådbane i trådføreren (6).

5. Trekk tråden gjennom øyet i den høyre nålen (8). Bruk pinsetten for å gjøre det lettere å trekke tråden gjennom nåløyet.
6. Trekk ca. 10 cm tråd gjennom øyet.
7. Legg tråden bakover under trykkfoten.

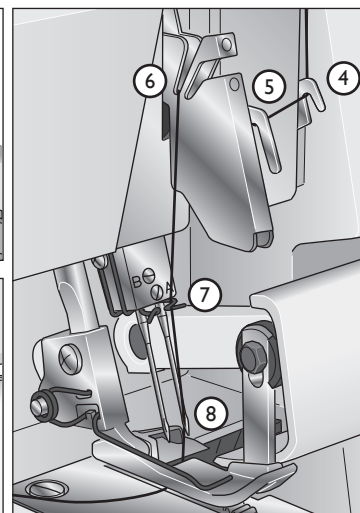
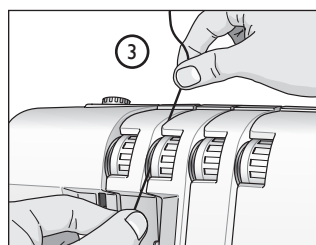
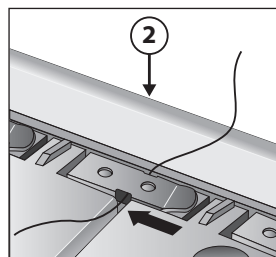
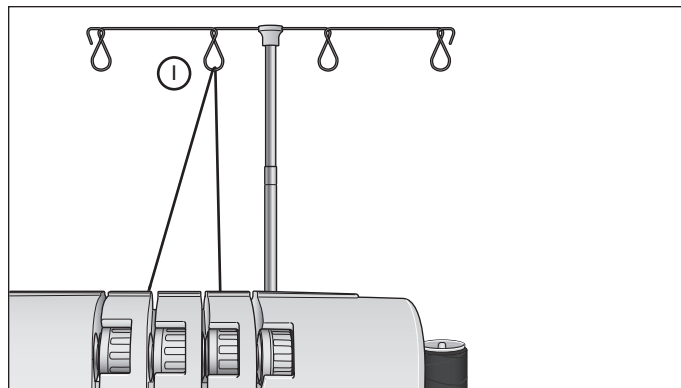

Træ venstre nål (blå)

1. Før tråden bakfra og forover gjennom trådføreren på trådstativet (1).
2. Trekk tråden fra venstre til høyre under trådføreren på toppdekslet (2). Bruk pinsetten for å gjøre det lettere å trø.
3. Hold tråden med begge hender mens du fører den mellom spenningsbrikkene, og trekk den ned for å kontrollere at den legger seg riktig mellom spenningsbrikkene (3).
4. Fortsett å trø punktene (4-6).

NB: Pass på at du fører tråden gjennom nedre trådbane i trådføreren (5).

5. Trekk tråden gjennom øyet i den venstre nålen (7). Bruk pinsetten for å gjøre det lettere å trekke tråden gjennom nåløyet.
6. Trekk ca. 10 cm tråd gjennom øyet.
7. Legg tråden bakover under trykkfoten.

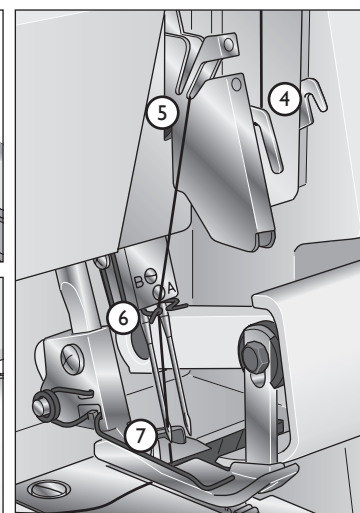
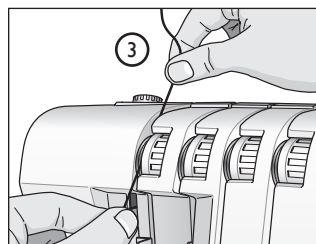
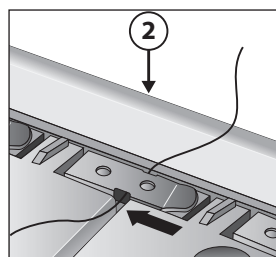
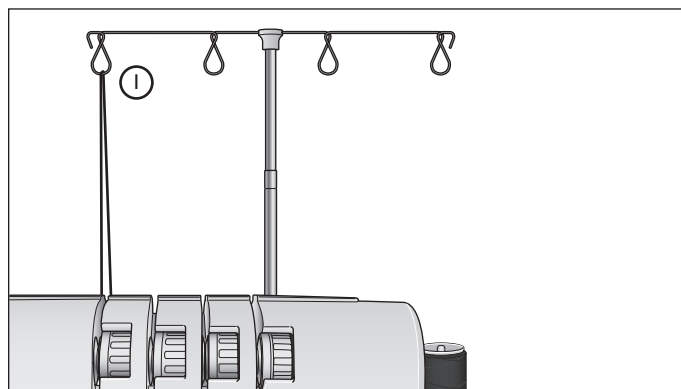

Bytte tråd

Følgende fremgangsmåte er en enkel metode for å bytte tråd:

1. Kutt tråden som er i bruk nær snellen, bak førerne på teleskoptrådstativet.
2. Fjern trådsnellen og sett den nye tråden på snellestiften.
3. Knyt enden av den nye tråden fast til enden av den gamle tråden. Kutt tråddendene til 2-3 cm lengde, og dra i begge trådene for å kontrollere at knuten holder.
4. Løft trykkfoten.
5. Noter først innstillingen av spenningsbrikken, og drei deretter spenningshjulet til "0".
6. Trekk trådene gjennom maskinen, én av gangen, til knutene befinner seg ved nålen. Hvis trådene ikke glir lett kontrollerer du om de har floket seg ved trådførerne eller under trådstativet.
7. Kutt av tråden bak knuten, og trø nålen.
8. Still spenningshjulene tilbake til den opprinnelige innstillingen.

NB: Når du anvender standard trådsneller plasserer du trådstopperen som vist på bildet for å unngå at tråden fester seg i snellekanten.

Begynne å sy

1. Når symaskinen er ferdig trædd lukker du frontdekselet og legger alle trådene over stingplaten og litt til venstre under trykkfoten.
2. Kontroller at det øvre bladet beveger seg riktig mot det nedre bladet ved å dreie håndhjulet sakte mot deg. Hvis bladene ikke beveger seg riktig, kontrollerer du om det sitter stoffrester eller tråd mellom bladene.
3. Hold i trådene og stram dem lett.
4. Drei håndhjulet 2 eller 3 hele omdreininger mot deg for å begynne på en trådkjede. Kontroller at alle tråder vikles rundt stingfingeren på stingplaten. Hvis trådene ikke vikles rundt fingeren, kontrollerer du at alle trådene er trædd riktig.
5. Fortsett å holde i trådkjeden mens du trykker ned fotpedalen. Sy til kjeden er 5-8 cm lang.
6. Legg stoffet foran og under trykkfoten, og sy en prøve. Før stoffet lett med venstre hånd mens du syr. Unngå å dra i stoffet. Dette kan føre til at nålen blir bøyd og brytter.
7. Når du kommer til enden av stoffet fortsetter du å sy mens du trekker stoffet forsiktig bakover og til venstre. Dette kalles avkjeding. Det hindrer at trådene løsner, og forbereder til neste søm.
8. Kutt av trådkjeden 2-5 cm bak trykkfoten med trådkutteren på venstre side av maskinen. Trekk trådene rundt trådkutteren fra baksiden, og deretter mot deg.

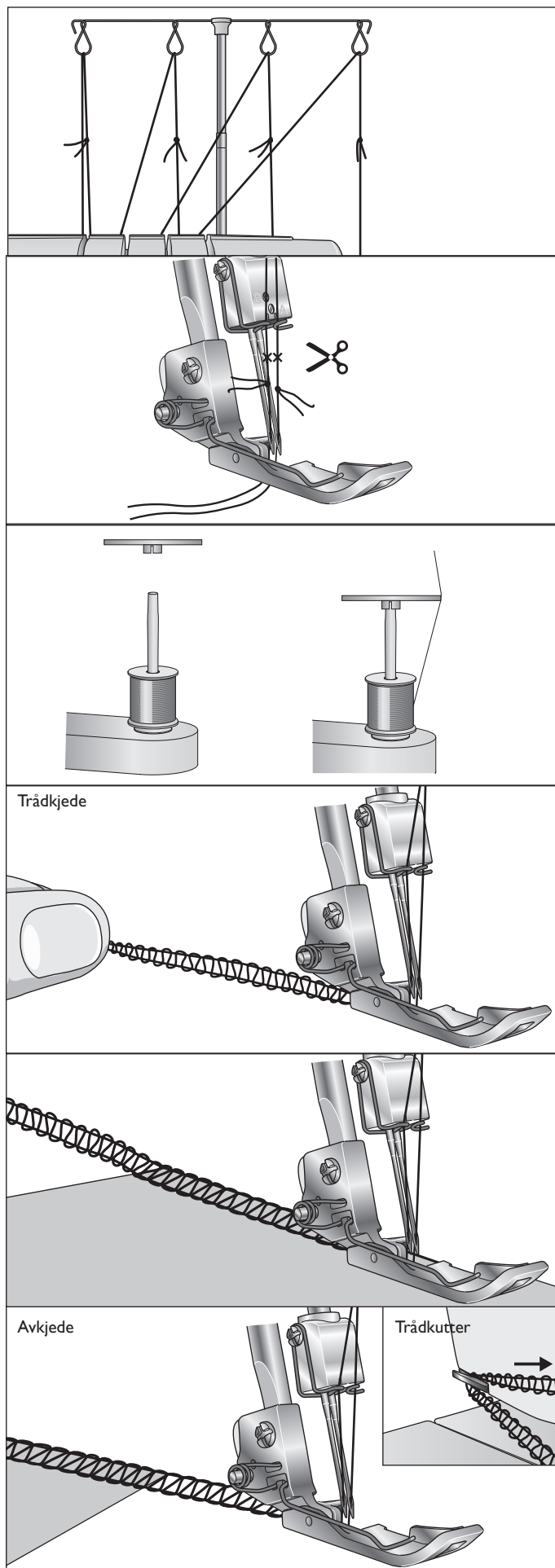

Trådspenningsinnstillinger

Still inn trådspenningen i forhold til stoffet og tråden som brukes. Trådspenningen blir strammere jo høyere tallet på spenningsbrikkene er.

Nedre sløyfetråd og øvre sløyfetråd må være balansert med samme spenning (begge sløyfetråder skal krysse ved kanten av stoffet). Nåltrådene må ikke være for løse eller for stramme, men ha balansert stramming.

Du finner anbefalinger for trådspenning for hver søm i stingtabellen på side 23-26.

Hvis øvre sløyfetråd er for løs

Øvre sløyfetråd er ubalansert og ligger på feil side av stoffet. Stram trådspenningen til øvre sløyfe (lilla) eller løsne trådspenningen til den nedre sløyfen (gul).

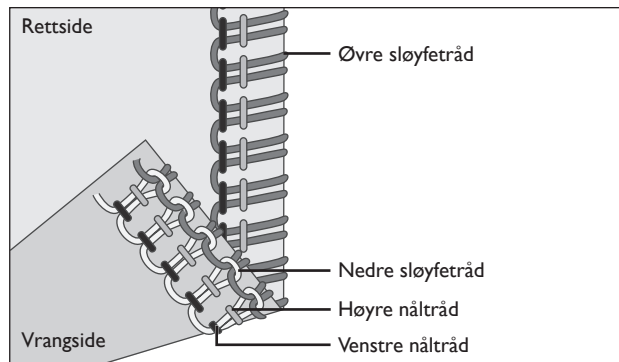
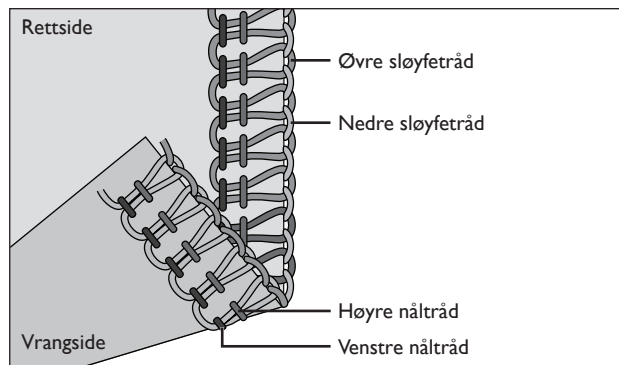

Hvis nedre sløyfetråd er for løs

Nedre sløyfetråd er ubalansert og er synlig på rettsiden av stoffet. Stram trådspenningen til nedre sløyfe (gul) eller løsne trådspenningen til den øvre sløyfen (lilla).

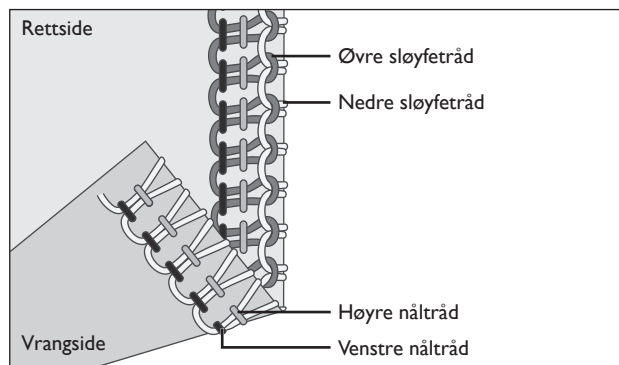

Hvis venstre nåltråd er for løs

Venstre nåltråd er for løs. Stram trådspenningen til venstre nål (blå) eller løsne begge sløyfetrådene (lilla og gul).

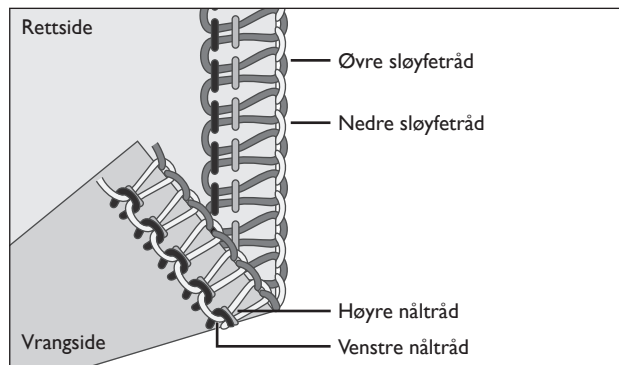

Hvis høyre nåltråd er for løs

Høyre nåltråd er for løs. Stram trådspenningen til høyre nål (grønn).

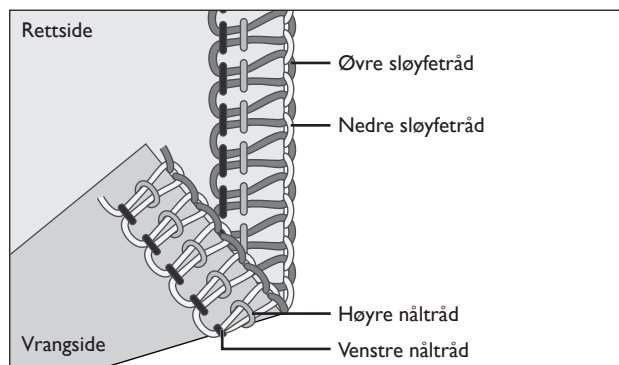

Justere differensialmater

Differensialmatesystemet består av to sett matetenner plassert på rekke. Matetennene arbeider uavhengig av hverandre for å gi perfekt resultat ved sying på spesielle stoffer. Når matemengden til de fremre tennene endres i forhold til de bakre matetennene vil de ”strekke” eller ”komprimere” stoffet.

Bruk differensialmating for å unngå at strikket stoff strekker seg eller at lette stoffer rynkes.

Ved overlock-søm på vanlig stoff settes justeringsspaken for differensialmating til 1.0.

Samlet overlock (elastiske stoffer, strikkede stoffer)

Ved overkantsøm på elastiske stoffer som strikketøy og jersey justerer du differensialmateren til en verdi mellom 1.0 og 2.0. Innstillingen avhenger av stoffet som sys og hvor mye du vil at det skal samles. Prøv derfor å sy med forskjellige innstillinger før du syr på plagget.

Strekk-overlock (lette stoffer)

Ved overkantsøm på lettvevde eller løst strikkede stoffer som silke og silkeaktige strikkede stoffer justerer du differensialmateren til en verdi mellom 0,7 and 1.0. Når du syr strammer du stoffet forsiktig ved å holde lett i sømmen foran og bak trykkfoten. Innstillingen avhenger av stoffet som sys og hvor mye du vil at det skal strekkes. Prøv derfor å sy med forskjellige innstillinger før du syr på plagget.

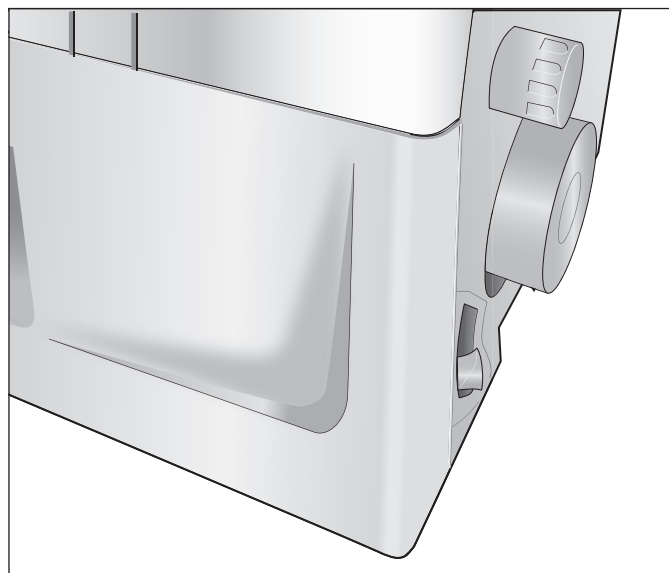

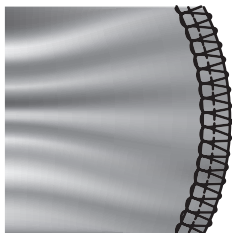
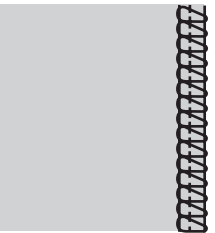
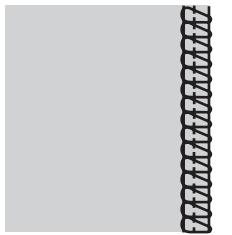
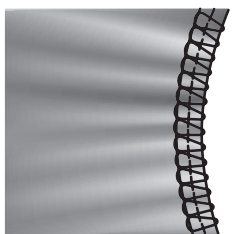
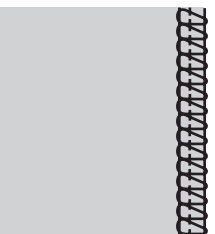
Stoff	Differensialmater 1,0	Justering	Resultat
Elastiske stoffer (Strikketøy, jersey)		1.0 - 2,0	
Uelastiske stoffer (Lerret, denim)		1.0	
Lette stoffer (Silke, silkeaktig strikketøy)		0,7 - 1.0	

Justere trykkfotpress

Trykkfotens press er forhåndsinnstilt for sying basert på normale forhold. Det kan i enkelte tilfeller være nødvendig å gjøre justeringer. Øk eller reduser presset til du er fornøyd med resultatet. Prøvesy alltid på en stoffbit før du syr på plagget.

Mindre trykk: Reduser trykket ved å dreie justeringsverktøyet mot urviseren.

Høyere trykk: Øk trykket ved å dreie justeringsverktøyet med urviseren.

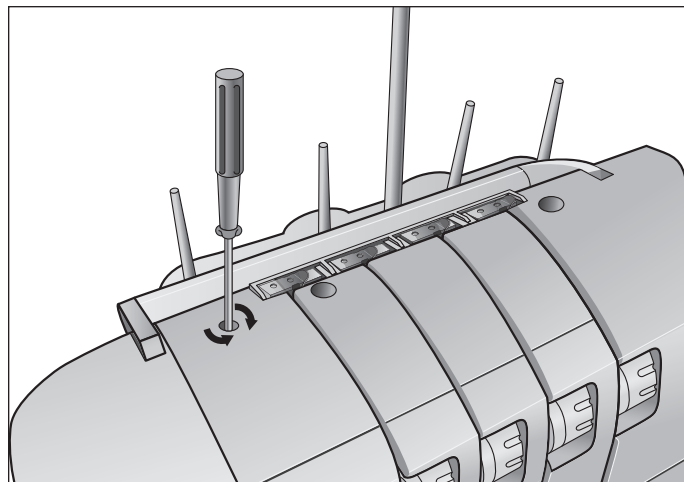

Stingbreddeinnstillinger

Stingbredden kan økes eller reduseres ved å endre nålens stilling eller med justeringsknotten.

Justere bredden ved å endre nålens stilling

A) Hvis bare venstre nål eller begge nåler brukes, er stingbredden 5,7 mm.

B) Hvis bare høyre nål brukes, er stingbredden 3,5 mm.

A) Venstre nål 5,7 mm

B) Høyre nål 3,5 mm

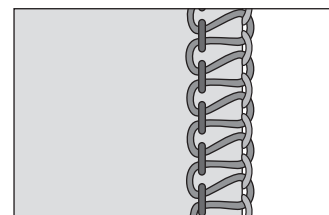
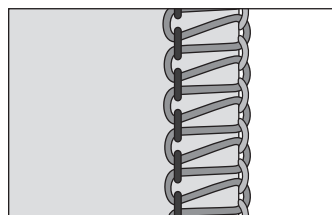

Justere bredden med breddejusteringsknotten

Du kan finjustere kuttebredden ytterligere ved hjelp av breddejusteringsknotten, som beskrevet nedenfor:

A) Hvis bare venstre nål brukes: 5,2 - 6,7 mm

B) Hvis bare høyre nål brukes: 3,0 - 4,5 mm

Drei knotten for å justere til ønsket sømbredde, med graderingen på stingplaten som veiledning.

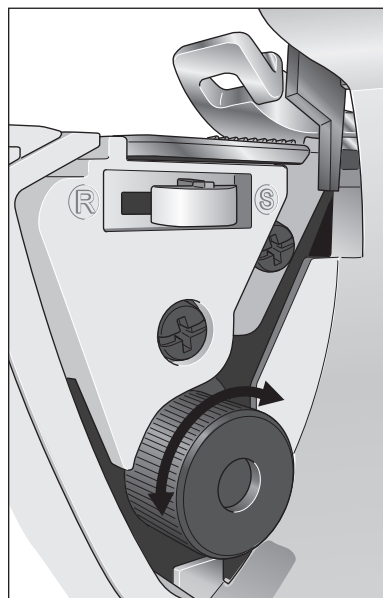

Stinglengdeinnstillinger

Hjulet for innstilling av stinglengde skal i de fleste tilfeller stå på "3". Juster stinglengden til 4 mm når du syr i svært tykke stoffer. Juster stinglengden til 2 mm når du syr i lette stoffer, for å få pen søm uten at stoffet rynkes.

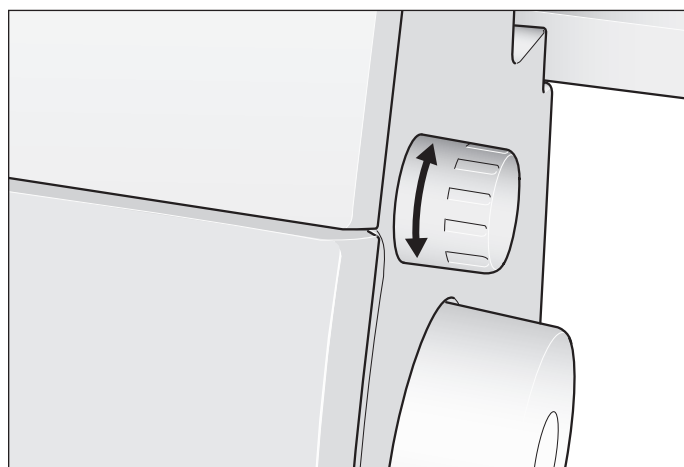

Innstilling av stingfingerspak

Stingfingerspaken skal stå på "S" ved all standard overlock-søm. Hvis du skal sy rullekant, må du trekke stingfingeren tilbake ved å sette stingfingerspaken på "R".

Pass på at du skyver spaken så langt den går i begge retninger.

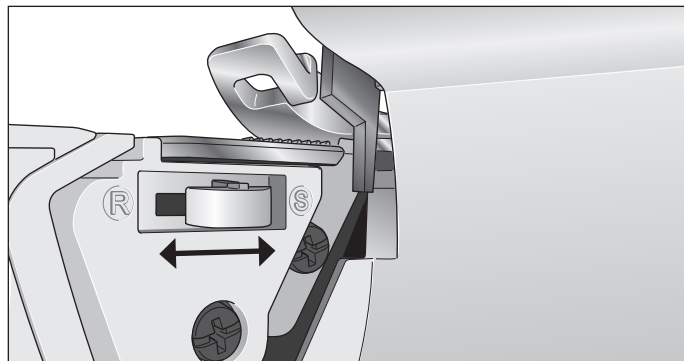

Syng av rullekant

Rullekantsømmen egner seg til lette stoffer som fint lerret, tyll, musselin, krepp osv. Rullekanten oppnås ved å justere trådstramningen slik at stoffkanten ruller inn under stoffet ved overlock-søm. Juster trådstramningen for å endre graden av rulling. Hvis du skal sy rullekant, må du sette stingfingerspaken på "R". Minste overlock-stingbredde som kan oppnås ved rullekant er ca. 1,5 mm, fordi kuttebredden ikke kan stilles lavere enn 3,5 mm.

En variant av rullekantsting er smal kant. Dette kan oppnås ved å justere trådspenningen ifølge stingtabellen på side 23-26.

Tips: For å få en pen rullekant trær du øvre sløyfe med en dekorativ tråd, og nålen og nedre sløyfe med en lett vanlig tråd.

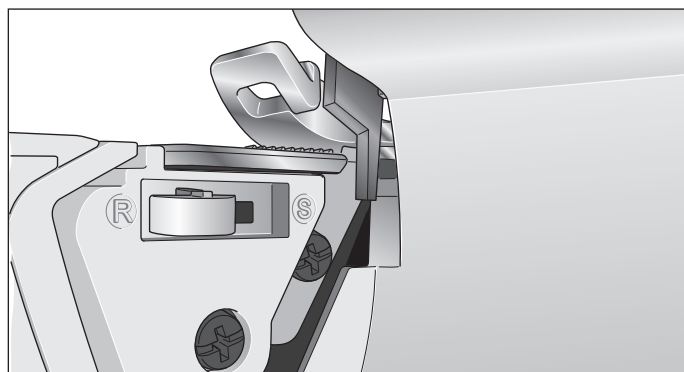

Rullekant / smal kant med to tråder

1. Sett på overlock-konverteren for 2 tråder (se side 8).
2. Bruk høyre nåltråd og nedre sløyfetråd.
3. Sett stingfingerspaken på "R".
4. Sett stinglengdehullet på "3-2" for å få fin søm.
5. Still inn trådspenningen ifølge stingtabellen på side 23-26.
6. Lag en trådkjede og prøvesy på en stoffprøve før du syr på plagget. Hold i trådkjeden før du syr, for å unngå at den krøller seg inn i sømmen.

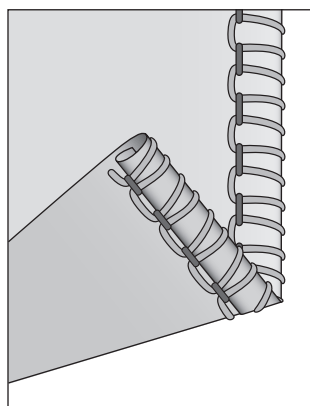

Rullekant med to tråder

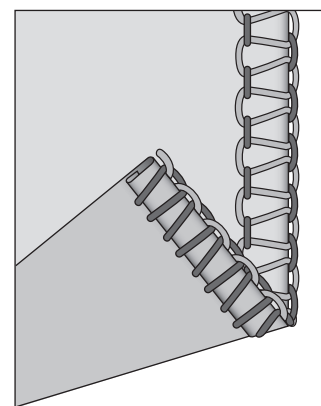

Smal kant med to tråder

Rullekant / smal kant med tre tråder

1. Bruk høyre nåltråd og øvre og nedre sløyfetråd.
2. Sett stingfingerspaken på "R".
3. Sett stinglengdehullet på "3-2" for å få fin søm.
4. Still inn trådspenningen ifølge stingtabellen på side 23-26.
5. Lag en trådkjede, og prøvesy på en stoffprøve før du syr på plagget. Hold i trådkjeden før du syr, for å unngå at den krøller seg inn i sømmen.

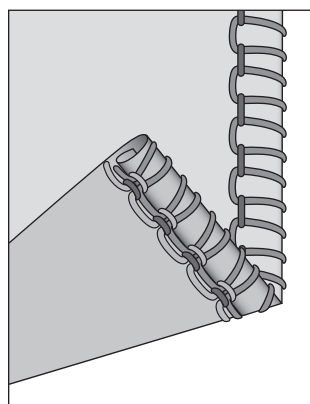

Rullekant med tre tråder

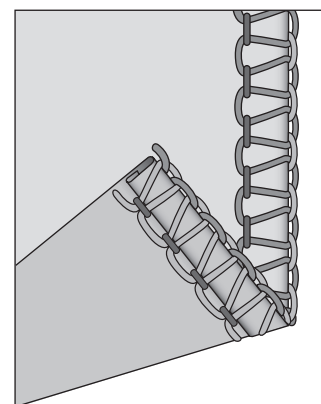

Smal kant med tre tråder

Flatlock-søm

Flatlock-søm lages ved å justere spenningen i en overlock-søm med 2 eller 3 tråder, der sømmen sys og stoffet trekkes ut for å gjøre sømmen flat. Stramningen må justeres riktig for at stoffet skal bli flatt.

Flatlock-søm kan brukes både som en dekorativ konstruksjonssøm der to stoffer sys sammen (standard flatlock-søm), eller som dekor på bare ett stoffstykke (dekorativ flatlock-søm).

Flatlock-søm kan sys på to måter. Enten med vrangsidene av stoffet mot hverandre for et dekorativt utseende, eller med rettsidene mot hverandre for å lage en stigesøm.

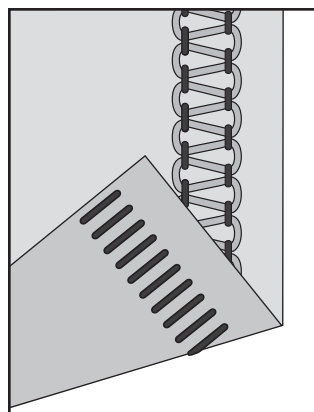

Flatlock-søm med to tråder

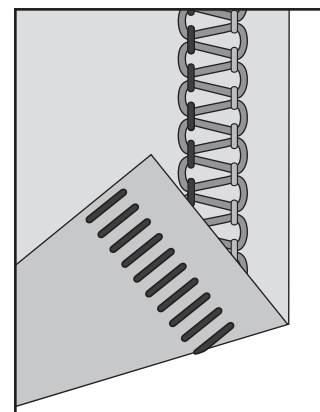

Flatlock-søm med tre tråder

Standard flatlock-søm

1. Bruk venstre nål.
2. For flatlock med 2 tråder: Sett på konverteren for 2 tråder (se side 8). Trø nedre sløyfe og venstre nål.
For flatlock med 3 tråder: Trø nedre og øvre sløyfe og venstre nål.
3. Still inn trådspenningen ifølge stingtabellen på side 23-26.
4. Plasser vrangsidene av de to stoffstykkene mot hverandre for å sy en dekorativ søm på rettsiden side av plagget.
5. Sy sømmen og klipp bort overflødig stoff. Nåltråden danner en V på undersiden av stoffet. Den nedre sløyfetråden trekkes til en rett linje ved stoffkanten.
6. Brett ut stoffet og trekk i motstående sider av sømmen for å gjøre sømmen flat.

Dekorativ flatlock-søm

1. Sett den bevegelige øvre kutteren i utkoblet stilling. Stoffet skal ikke trimmes når denne sømmen brukes.
2. Følg trinn 1-3 over.
3. Brett stoffstykket med vrangsidene mot hverandre for å sy en dekorativ søm på rettsiden av plagget.
4. Legg stoffet slik at sømmen sys med en del av sømmen utenfor stoffet.
5. Brett ut stoffet og trekk i motstående sider av sømmen for å gjøre sømmen flat.

Tips: Den øvre sløyfetråden er den mest synlige tråden i en flatlock-søm. Bruk en dekorativ tråd i øvre sløyfe, og vanlig tråd i nedre sløyfe og nål.

Stigesøm

Hvis du vil sy en stigesøm, syr du med rettsidene av stoffet mot hverandre. Nåltråden er den synlige tråden som danner en stige.

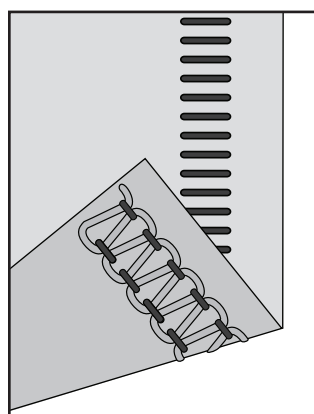
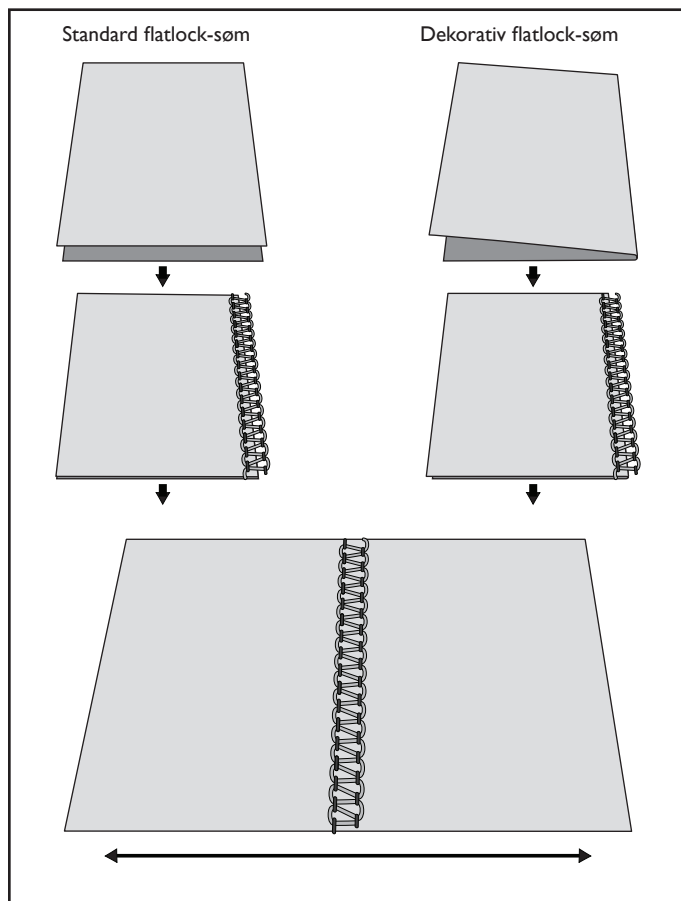

Stigesøm med to tråder

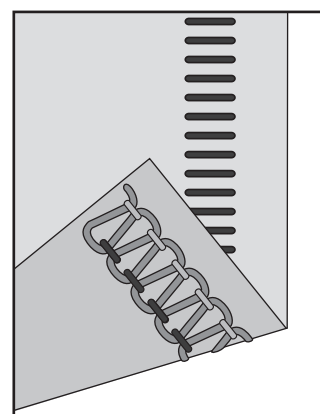

Stigesøm med tre tråder

Overlock med innleggstråd

Overlock med innleggstråd kan brukes for å forsterke sømmen når du syr sammen elastiske stoffer, for eksempel strikketøy. Innleggstråden hindrer at stoffet strekkes ut, og stabiliserer i tillegg sømmene.

1. Sett inn tråden gjennom hullet foran på foten.
2. Plasser tråden under foten mot baksiden av maskinen, og sy sømmen.
3. Tråden festes etter hvert som sømmen blir sydd.

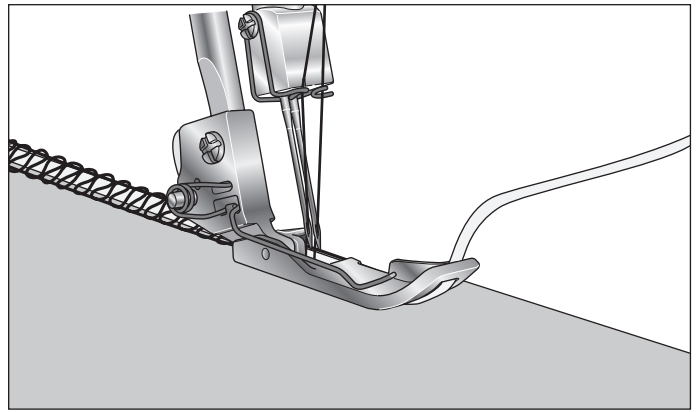

Plassering av knappnåler

Plasser knappnåler til venstre for trykkfoten. Nålene er lette å fjerne og kommer ikke i veien for kutterne.

Advarsel: Hvis du syr over knappnåler, kan du skade eller ødelegge kanten på kutterne.

Feste trådkjedet

1. Trø trådkjedet i en håndslynål med stort øye.
2. Stikk nålen inn på enden av sømmen for å feste tråden.

Vedlikehold av maskinen

En overlock-maskin krever mer vedlikehold enn en vanlig symaskin, hovedsakelig av to årsaker:

- Det produseres mye lo når kutterne kutter i stoffet.
- En overlock-maskin går med svært høy hastighet, og de innvendige delene må smøres ofte.

Rengjøring



Slå av hovedbryteren, og trekk ut støpselet til maskinen.

Åpne frontdekselet og fjern all lo med løbørsten fra tilbehørsboksen.

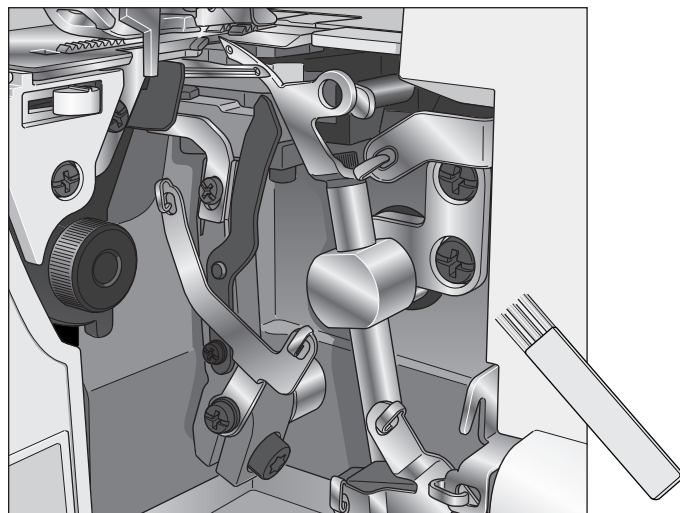

Smøring



Slå av hovedbryteren og trekk ut støpselet til maskinen.

For at maskinen skal gå jevnt og stille må de bevegelige delene som er markert på bildet smøres regelmessig.

Bruk symaskinolja. Bruk ikke andre typer olje, det kan føre til skade på maskinen.

Fjern overflødig olje før du begynner å sy.

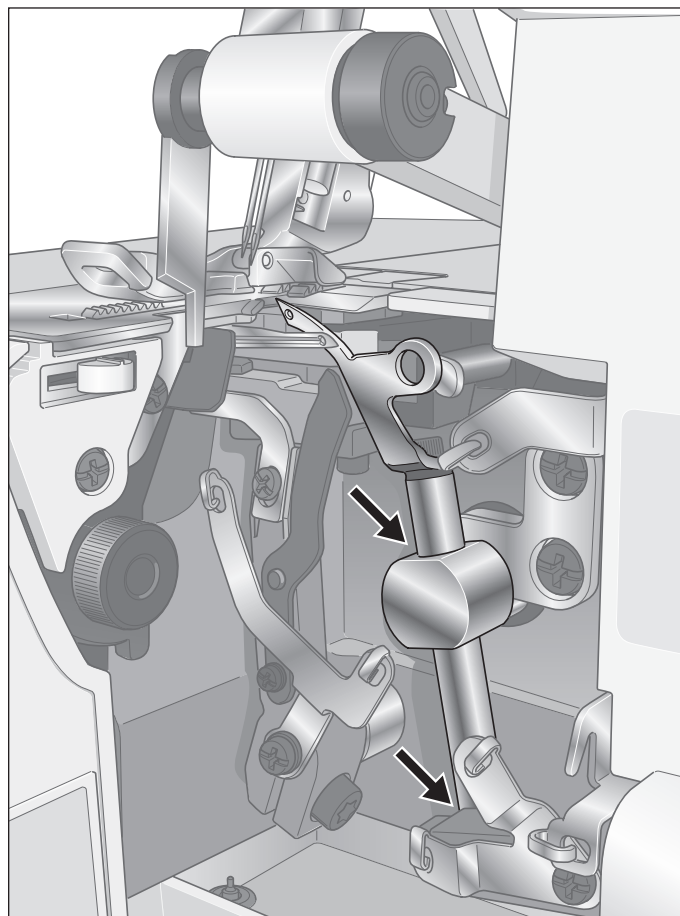

Bytte den faste kutteren

 Slå av hovedbryteren og trekk ut støpselet til maskinen.

Den faste kutteren må byttes når den blir sløv. Den faste kutteren kan byttes på følgende måte. Hvis du får problemer, kontakter du forhandleren for å få gjort nødvendige justeringer.

1. Åpne frontdekselet og sett den bevegelige øvre kutteren (1) i utkoblet stilling.
2. Løsne festeskruen på den faste kutteren (2) og fjern kutteren (3).
3. Sett en ny fast kutter i sporet på holderen til den faste kutteren.
4. Trekk til festeskruen (2) til den faste kutteren.
5. Still den bevegelige øvre kutteren (1) tilbake til arbeidsstilling.
6. Drei håndhjulet slik at nålene står i laveste stilling.
7. Kontroller at fremre kant av den bevegelige kutteren er 1-2 mm lavere enn skjærekanten til den faste kutteren.

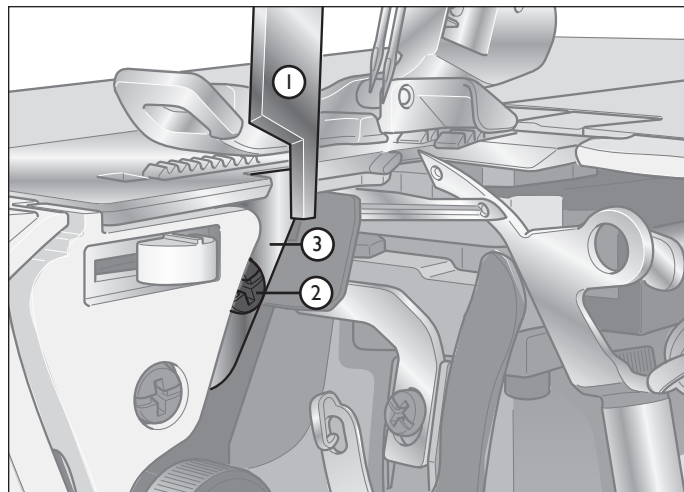

Oppbevaring

Når maskinen ikke er i bruk må strømledningen være frakoblet. Dekk maskinen med vinyldekselet for å beskytte den mot støv. Oppbevar maskinen slik at den ikke utsettes for direkte sollys eller fuktighet.

Service

Hvis du har spørsmål angående service og/eller bruk, henvender du deg til butikken der maskinen ble kjøpt.

Feilsøking

Problem	Løsning	Side
Stoffet mates dårlig	- Øk stinglengden.	17
	- Øk presset på trykkfoten for tykke stoffer.	17
	- Reduser presset på trykkfoten for lette stoffer.	17
	- Kontroller differensialmateren.	16
Nålen brekker	- Sett inn nålen riktig.	8
	- Unngå å trekke i stoffet når du syr.	14
	- Trekk til festeskruen til nålen.	8
	- Bruk større nål på kraftige stoffer.	8
Tråden ryker	- Kontroller at den er trædd riktig.	10-13
	- Kontroller med tanke på floker eller fastklemt tråd.	
	- Sett inn nålen riktig.	8
	- Sett inn en ny nål, den eksisterende nålen kan være bøyd eller sløv.	8
	- Bruk kvalitetstråd.	28
- Løsne trådspenningen.	15	
Maskinen hopper over sting	- Sett inn en ny nål, den eksisterende nålen kan være bøyd eller sløv.	8
	- Trekk til festeskruen til nålen.	8
	- Sett inn nålen riktig.	8
	- Bruk nål av en annen type eller størrelse.	8
	- Kontroller at den er trædd riktig.	10-13
	- Øk presset på trykkfoten.	17
- Bruk kvalitetstråd.	28	
Uregelmessige sting	- Balanser trådspenningen.	15
	- Kontroller med tanke på floker eller fastklemt tråd.	
	- Kontroller at den er trædd riktig.	10-13
Stoffet rynkes	- Løsne trådspenningen.	15
	- Kontroller med tanke på floker eller fastklemt tråd.	
	- Bruk lett kvalitetstråd.	28
	- Reduser stinglengden.	17
	- Reduser presset på trykkfoten for lette stoffer.	17
- Kontroller differensialmateren.	16	
Uregelmessig trimming	- Kontroller at kutterne er riktig justert.	22
	- Skift en eller begge kutterne.	22
Stoffet blir sittende fast	- Kontroller at kutterne er i syposisjon.	
	- Kontroller med tanke på floker eller fastklemt tråd.	
	- Press sammen tykke stofflag med en vanlig maskin før du syr med overlock.	
Maskinen fungerer ikke	- Koble maskinen riktig til stikkkontakten.	6

Sømtabell











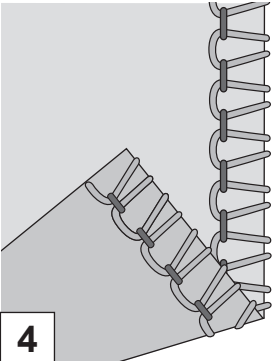





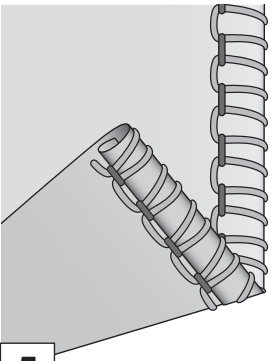





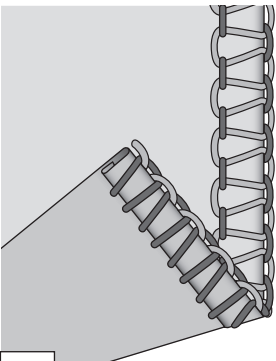

Forklaring av stoffsymboler



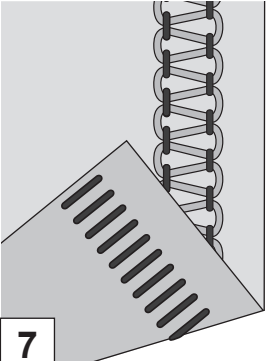







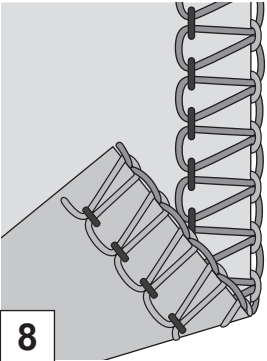





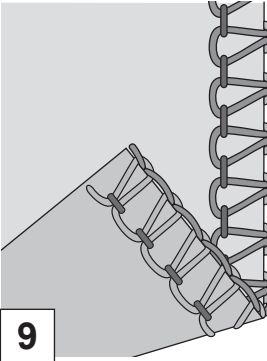





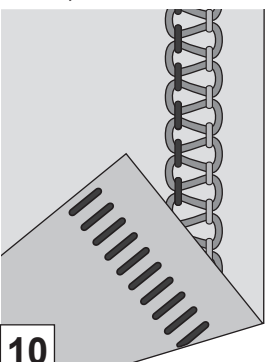

	Tynt vevd chiffon, tyll, organsa, batist, silke osv.		Lett elastisk charmeuse, trikot, nylon, tynn jersey osv.
	Middels vevd bomull, lerret, ull, sateng osv.		Middels elastisk dobbeljersey, velur, trikot osv.
	Tykt vevd denim, kanvas, frotté osv.		Kraftig elastisk tykk ull, fleecce osv.



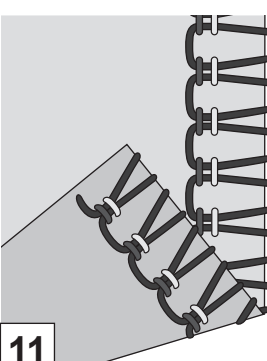







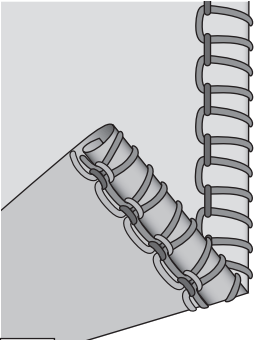





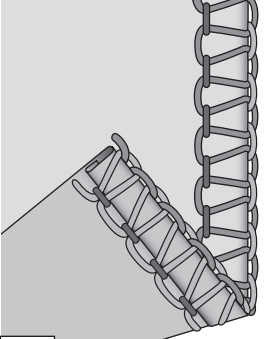





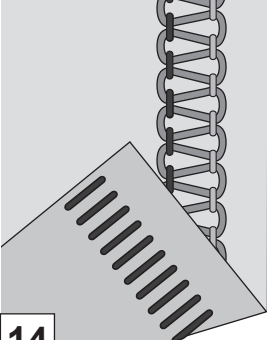

Merk:

Innstillingene i denne tabellen er våre anbefalinger basert på normale forhold. Det kan være nødvendig å justere trådspenningen i forhold til sømmen, stofftypen og tråden du bruker. Juster spenningen i små trinn på maksimalt et halvt tall av gangen for å oppnå best mulig resultat. Prøvesy alltid på en stoffbit før du syr på plagget.

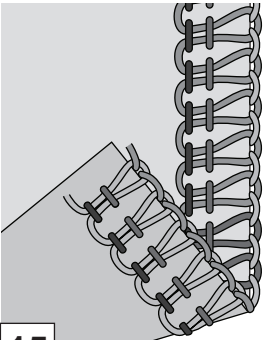
Kombinasjon		Nål- stilling	Sting- lengde	Sting- bredde	Differ- ensial- mating	Sting- finger	2-tråds konverter	Trådspenning			
Søm	Stoff							Blå	Grønn	Lila	Gul
2-tråds overlock, bred 1		Venstre	3	R(3,5)	1.0	S	Ja	0.0	-	-	5.0
								0.5	-	-	5.0
								1.0	-	-	5.0
								0.0	-	-	5.0
								1.0	-	-	5.0
					1.0			-	-	5.0	
2-tråds overlock, smal 2		Høyre	3	R(3,5)	1.0	S	Ja	-	0.0	-	4.0
								-	0.5	-	5.0
								-	1.0	-	5.0
								-	0.0	-	4.5
								-	0.5	-	4.5
					-			1.0	-	5.0	
2-tråds overlock, kant, bred 3		Venstre	3	R(3,5)	1.0	S	Ja	2.5	-	-	1.0
								3.5	-	-	1.0
								4.0	-	-	1.0
								2.5	-	-	1.0
								3.5	-	-	1.0
					4.0			-	-	1.0	

Kombinasjon		Nål- stilling	Sting- lengde	Sting- bredde	Differ- ensial- mating	Sting- finger	2-tråds konverter	Trådspenning			
Søm	Stoff							Blå	Grønn	Lila	Gul
2-tråds overlock, kant, smal  4		Høyre	3	R(3,5)	1.0	S	Ja	-	3.5	-	2.0
								-	4.0	-	2.0
								-	5.0	-	2.0
								-	3	-	2.0
								-	4.0	-	2.0
					-			5.0	-	2.0	
Rullekant med to tråder  5		Høyre	1	3	1.0	Rød	Ja	-	3	-	2.0
								-	3	-	2.0
		Anbefales ikke									
		Høyre	1	3	1.0	Rød	Ja	-	3	-	2.0
		Anbefales ikke									
		Anbefales ikke									
Smal kant med to tråder  6		Høyre	1	3	1.0	Rød	Ja	-	1.5	-	4.0
								-	1.5	-	4.0
		Anbefales ikke									
		Høyre	1	3	1.0	Rød	Ja	-	2.0	-	4.0
		Anbefales ikke									
		Anbefales ikke									
Flatlock-søm med to tråder  7		Venstre	3	R(3,5)	1.0	S	Ja	0.0	-	-	5.0
								0.5	-	-	5.0
								1.0	-	-	5.0
								0.0	-	-	5.0
								0.5	-	-	5.0
					1.5			-	-	5.0	

Kombinasjon		Nål- stilling	Sting- lengde	Sting- bredde	Differ- ensial- mating	Sting- finger	2-tråds konverter	Trådspenning			
Søm	Stoff							Blå	Grønn	Lila	Gul
3-tråds overlock-søm, bred  8		Venstre	3	R(3,5)	1.0	S	Nei	2.5	-	3	3
								3	-	3	3
								3.5	-	3	3
								2.5	-	3	3
								3	-	3	3
					3			-	3	3	
3-tråds overlock-søm, smal  9		Høyre	3	R(3,5)	1.0	S	Nei	-	2.5	3	3
								-	3	3	3
								-	3.5	3	3
								-	2.5	3	3
								-	3	3	3
					-			3	3	3	
Flatlock-søm med tre tråder, smal  10		Venstre	3	R(3,5)	1.0	S	Nei	4.0	-	0.0	8.0
								4.0	-	0.0	8.5
								5.0	-	0.0	8.5
								4.0	-	0.0	8.0
								5.0	-	0.0	8.5
								5.0	-	0.0	8.5
3-tråds overlock, elastisk  11		Høyre	3	R(3,5)	1.0	S	Nei	-	3	1.0	7.0
								-	3.5	1.0	7.0
								-	4.0	1.0	7.0
								-	3.5	1.0	6.0
								-	3.5	1.0	6.0
								-	3	1.0	6.0

Kombinasjon		Nål- stilling	Sting- lengde	Sting- bredde	Differ- ensial- mating	Sting- finger	2-tråds konverter	Trådspenning			
Søm	Stoff							Blå	Grønn	Lila	Gul
Rullekant med tre tråder  12		Høyre	1	3	1.0	Rød	Nei	-	2.0	5.0	7.0
								-	2.0	5.0	8.0
		Anbefales ikke									
		Høyre	1	3	1.0	Rød	Nei	-	3	4.0	6.0
		Anbefales ikke									
		Anbefales ikke									
Smal kant med tre tråder  13		Høyre	1	3	1.0	Rød	Nei	-	3	5.0	3
								-	3	5.0	4.0
		Anbefales ikke									
		Høyre	1	3	1.0	Rød	Nei	-	3	5.0	3
		Anbefales ikke									
		Anbefales ikke									
Flatlock-søm med tre tråder, bred  14		Venstre	3	R(3,5)	1.0	S	Nei	0.5	-	5.0	7.0
								0.5	-	5.0	7.0
								0.5	-	5.0	7.0
								0.5	-	5.0	7.0
								0.5	-	5.0	7.0
								0.5	-	5.0	7.0
4-tråds overlock-søm  15		Begge	3	R(3,5)	1.0	S	Nei	2.5	2.5	3	3
								3	3	3	3
								3.5	3.5	3	3
					2.5			2.5	3	3	
					1.5			3	3	3	
					2.0			3.5	3.5	3	3

Stoff / nål / trådtabell

Stoff	Lett stoff (musselin, krepp, nervøs silke osv.)	Middels stoff (bomull, lerret, ull, sateng osv.)	Tykt stoff (denim, jersey, tweed osv.)
Nål	#12/80	#12/80, #14/90	#14/90
Tråd	Polyester (spunnet kjerne) Tvunnet tråd #60/2 - #80/2 (Tvunnet tråd #80/3 - #100/3)	Tvunnet tråd #60/2	Tvunnet tråd #50/2 - #60/2

Spesifikasjoner

Syhastighet	Maks. 1300 sting/min
Stinglengde	1,0-4,0 mm
Differensial matehastighet	0,7-2,0
Overlock-sømbredde	Venstre nål: 5,2-6,7 mm Høyre nål: 3,0-4,5 mm Rullet kant: 1,5 mm
Nålestangens slaglengde	27 mm
Trykkfotens løftehøyde	4,5 mm
Nåler	SINGER overlock-nåler - Style 2022, størrelse: #14/90
Antall nåler	2
Antall tråder	2, 3, 4
Type lyspære	LED-lampe
Maskinens mål	
Bredde	301 mm
Dybde	280 mm
Høyde	270 mm
Vekt	6,0 kg

Vi forbeholder oss rett til å endre maskinutstyr og tilbehørsutvalget uten forutgående varsel samt foreta endringer i ytelse og konstruksjon.

Slike endringer vil imidlertid alltid være til beste for brukeren og produktet.

Åndsverk

SINGER, Det ovale "S"-symbolet og Singer is Sewing Made Easy er varemerker tilhørende The Singer Company Limited S.å.r.l. eller deres tilknyttede egenskaper.



Vi gjør oppmerksom på at når dette produktet skal kastes, må det resirkuleres på en trygg måte i henhold til nasjonal lovgivning angående elektriske/elektroniske produkter. Ikke kast elektriske apparater som usortert husholdningsavfall. Benytt egne returpunkt. Kontakt lokale myndigheter for å få informasjon om hvilke returpunkter som er tilgjengelige. Når gamle apparater byttes ut med nye, kan det være at forhandleren er juridisk forpliktet til å ta inn det gamle apparatet ditt og kassere det uten ekstra kostnad.

Dersom elektriske apparater kastes på søppelfyllinger eller avfallsplasser, kan farlige stoffer lekke ut i grunnvannet og komme inn i næringskjeden og medføre helseskader og redusert trivsel.



SINGER®

ORIGINAL SINCE 1851.